

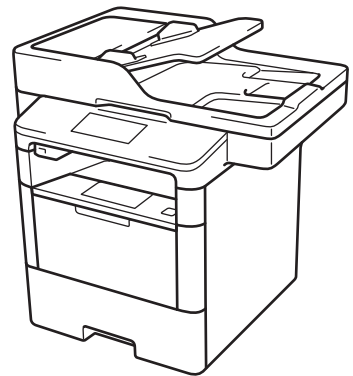

Manual Básico do Usuário

DCP-L5502DN
DCP-L5602DN
DCP-L5652DN
MFC-L5702DW
MFC-L5802DW
MFC-L5902DW
MFC-L6702DW
MFC-L6902DW



Mantenha este guia próximo ao seu equipamento Brother para consulta rápida.



Manual do Usuário Online

Este *Manual Básico do Usuário* contém instruções e informações básicas para o seu equipamento Brother.

Para instruções e informações avançadas, consulte o *Manual do Usuário Online* em solutions.brother.com/manuals



Se precisar contatar o Atendimento ao Cliente

Preencha esta informação para referência futura:

Número do Modelo: DCP-L5502DN/DCP-L5602DN/DCP-L5652DN/
(Circule o número do MFC-L5702DW/MFC-L5802DW/MFC-L5902DW/
seu modelo) MFC-L6702DW/MFC-L6902DW

Número de Série: ¹ _____

Data da Compra: _____

Local da Compra: _____

¹ O número de série está na parte traseira do aparelho. Guarde este Manual do Usuário com o recibo de venda como documentação comprovativa da compra, no caso de roubo, incêndio ou serviço de garantia.

Registre seu produto on-line, no endereço

<http://www.brother.com/registration>

Ao registrar o seu produto com a Brother, você ficará registrado como proprietário original do produto. O seu registro com a Brother:

- pode servir como confirmação da data de compra em caso de perda do recibo;
- pode apoiar uma reclamação de seguro efetuada por você em caso de perda do produto coberta pelo seguro; e,
- vai nos ajudar a notificá-lo sobre melhorias para o seu produto e ofertas especiais.

Preencha e envie por fax o Registro de Garantia da Brother e a Folha de teste, ou registre seu produto on-line, em <http://www.brother.com/registration>.

Os Números da Brother

IMPORTANTE

Para obter suporte técnico, ligue para o telefone no país onde o equipamento foi adquirido. As chamadas devem ser feitas de um número de telefone **do mesmo** país.

Perguntas frequentes (FAQs)

O Brother Solutions Center é o nosso recurso de etapa única para todas as necessidades de seus Equipamentos de Fax/Centros Multi Funções. Faça o download do mais recente software e utilitários e leia as Perguntas frequentes e dicas de solução de problemas para aprender como tirar o máximo do seu produto Brother.

support.brother.com



- Verifique aqui as atualizações de driver da Brother.
- Para manter o desempenho do seu equipamento atualizado, clique aqui para a atualização mais recente de firmware.

Assistência Técnica

Para obter informações sobre a Assistência Técnica, acesse o site:

<http://www.brother.com.br>

Para adquirir acessórios e suprimentos

Acesse o site:

<http://www.brotherstore.com.br>

Para as Mais Recentes Atualizações de Controladores (drivers)

Acesse a página **Downloads** do seu modelo no Brother Solutions Center, em support.brother.com, para fazer download de drivers.

Acesse o site para obter as últimas atualizações de firmware e manter o desempenho do seu equipamento sempre em dia.

Manuais do Usuário e onde encontrá-los

Qual manual?	Qual o conteúdo?	Onde encontrar?
Guia de Segurança do Produto	Leia primeiro este manual. Leia as Instruções de segurança antes de configurar o equipamento. Consulte este manual para ver as marcas comerciais e limitações legais.	Impresso/na caixa
Guia de Configuração Rápida	Siga as instruções para configurar o equipamento e também para instalar os drivers e softwares aplicáveis ao sistema operacional e o tipo de conexão que você está usando.	Impresso/na caixa
Manual Básico do Usuário	Aprenda as operações básicas de Fax, Cópia e Escaneamento, assim como os procedimentos gerais de manutenção do equipamento. Consulte as dicas para solução de problemas.	Impresso/na caixa
Manual do Usuário Online	Este manual contém informações adicionais do Manual Básico do Usuário. Além de informações sobre operações de Impressão, Escaneamento, Cópia, Fax, e Brother ControlCenter, outras informações importantes sobre como usar o equipamento em rede também são fornecidas.	Arquivo HTML e PDF/Brother Solutions Center ¹
Guia de Conexão à Web	Este Manual fornece informações importantes sobre como acessar serviços de Internet a partir do equipamento Brother e também sobre como fazer download de imagens, imprimir dados e fazer upload de arquivos diretamente em serviços de Internet.	Arquivo PDF/Brother Solutions Center ¹
Guia do AirPrint	Este Manual fornece informações sobre como usar o AirPrint para enviar solicitações de impressão do OS X v10.8.5 ou posterior e também de seu iPhone, iPod touch, iPad ou de outro dispositivo iOS ao seu equipamento Brother, sem instalar um driver de impressora.	Arquivo PDF/Brother Solutions Center ¹
Guia para o Google Cloud Print	Este Manual fornece informações detalhadas sobre como usar os serviços Google Cloud Print™ para imprimir pela Internet.	Arquivo PDF/Brother Solutions Center ¹
Mobile Print/Scan Guide for Brother iPrint&Scan (Guia de Impressão/Digitalização Móvel para iPrint&Scan)	Este Manual fornece informações importantes sobre como imprimir a partir de seu dispositivo móvel e escanear do seu equipamento Brother para o dispositivo móvel quando conectado a uma rede Wi-Fi®.	Arquivo PDF/Brother Solutions Center ¹

¹ Visite solutions.brother.com/manuals.

O Manual do Usuário Online Ajuda você a tirar o máximo proveito do seu equipamento

Esperamos que este manual possa ser útil a você. Para saber mais sobre os recursos do seu equipamento, dê uma olhada em nosso Manual do Usuário Online. Ele contém:

Navegação mais rápida!

- ✓ Caixa de pesquisa
- ✓ Índice de navegação num painel separado

Abrangente!

- ✓ Todos os tópicos em um guia

Esquema simplificado!

- ✓ Fornece instruções passo a passo
- ✓ Resumo do recurso no topo da página



1. Caixa de Pesquisa
2. Navegação
3. Resumo
4. Instruções passo a passo

Para acessar Manuais do Usuário On-line

Para acessar o Manual do Usuário Online e outros manuais disponíveis, visite solutions.brother.com/manuals.

(Windows®)

Você também pode acessar os manuais relevantes ao seu equipamento usando o Brother Utilities. A ferramenta Brother Utilities é fornecida com a versão padrão do equipamento e, quando instalada, ela pode ser acessada como um atalho na sua área de trabalho ou a partir do menu **Iniciar** do Windows®.

Dúvidas ou problemas? Dê uma olhada em nossas Perguntas frequentes, Solução de problemas e Vídeos on-line.

Acesse a página de Perguntas frequentes e Solução de problemas aplicável ao seu modelo no Brother Solutions Center, em

support.brother.com.

- **Oferece várias formas de pesquisar!**
- **Mostra perguntas relacionadas para fornecer mais informações**
- **Atualizado regularmente com base no feedback dos clientes**

Perguntas frequentes e Solução de problemas

Por categoria

Populares

Mais recentes

Como fazer / solução de problemas

- ▶ Mensagens de erro ▶ Alimentação do papel/obstrução de papel
- ▶ Imprimir ▶ Digitalizar ▶ Copiar ▶ Telefone ▶ Fax
- ▶ Dispositivos móveis ▶ Cloud ▶ Outros

Configuração / ajustes

- ▶ Configuração do produto ▶ Driver/software ▶ Configurações de rede

Consumíveis e acessórios / manutenção de rotina

- ▶ Consumíveis/papel/acessórios ▶ Limpeza

Outros

- ▶ Especificações ▶ Informações de suporte do SO

Pesquisar por palavra(s)-chave

Insira as palavras-chave.

Pesquisar

- ▶ Pesquisar pelo número de identificação (ID) da pergunta frequente

Por categoria

Populares

Mais recentes

Como o Brother Solutions Center é atualizado regularmente, esta tela está sujeita a alterações sem aviso prévio.

Definições de observações

Usamos os seguintes símbolos e convenções ao longo deste Manual do Usuário:

ADVERTÊNCIA

ADVERTÊNCIA indica uma situação potencialmente perigosa que, se não for evitada, poderá resultar em morte ou ferimentos graves.

CUIDADO

CUIDADO indica uma situação potencialmente perigosa que, se não for evitada, poderá resultar em ferimentos moderados ou leves.

IMPORTANTE

IMPORTANTE indica uma situação potencialmente perigosa que, se não for evitada, poderá resultar em danos à propriedade ou perda da funcionalidade do produto.

OBSERVAÇÃO

OBSERVAÇÃO especifica o ambiente de operação, condições para instalação ou condições especiais de uso.



Os ícones de dicas indicam dicas úteis e informações complementares.



Os ícones de Perigo Elétrico alertam-no sobre possível choque elétrico.



Os ícones de Perigo de Incêndio alertam-no sobre a possibilidade de um incêndio.



Os ícones de Superfície Quente avisam-no para não tocar em partes quentes do equipamento.



Os ícones de proibição indicam as ações que não devem ser realizadas.

Negrito

O estilo negrito identifica botões no painel de controle do equipamento ou na tela do computador.

Itálico

O estilo itálico destaca itens importantes ou o direciona a um tópico relacionado.

[Courier New]

A fonte Courier New identifica as mensagens mostradas no LCD do equipamento.

Aviso sobre compilação e publicação

Este manual foi compilado e publicado sob a supervisão da Brother Industries, Ltd. e abrange as mais recentes descrições e especificações do produto.

O conteúdo deste manual e as especificações deste produto estão sujeitos à alteração sem prévio aviso.

A Brother se reserva o direito de fazer alterações sem aviso prévio nas especificações e materiais aqui contidos e não poderá ser responsabilizada por nenhum dano (inclusive danos consequenciais) causado por confiança nos materiais apresentados, incluindo, entre outros, erros tipográficos e outros erros relacionados com a publicação.

Observação importante

- Esta documentação aplica-se a modelos MFC e DCP. Leia “XXX-XXXX” como “MFC/DCP-XXXX” (onde XXXX é o nome do seu modelo).

1	Informações gerais	1
	Visão geral do painel de controle	1
	Visão geral da tela LCD Touchscreen	3
	Como navegar na tela LCD Touchscreen.....	5
	Acessar os utilitários Brother (Windows®).....	7
	Desinstalar o software e os drivers Brother (Windows®).....	7
	Configuração Inicial.....	8
	Configurar a Data e Hora.....	8
	Ajustar o volume do equipamento	8
2	Manuseio de papel	9
	Carregar papel.....	9
	Inserir papel na bandeja de papel	9
	Inserir papel na bandeja multiuso (bandeja MU)	11
	Alterar a configuração Verificar tamanho do papel.....	13
	Alterar o tamanho e o tipo de papel	13
	Uso de Papel Especial	14
3	Imprimir	15
	Imprimir a partir do seu computador.....	15
	Imprimir um documento (Macintosh)	15
	Imprimir um documento (Windows®).....	15
	Imprimir frente e verso automaticamente (Windows®)	15
	Imprimir mais de uma página em uma única folha de papel (N em 1) (Windows®).....	16
	Imprimir em envelopes, papel grosso ou etiquetas	17
4	Cópia	20
	Copiar um Documento.....	20
	Configurações de Cópia	22
	Opções de cópia.....	22
	Copiar Várias Páginas em Ambos os Lados do Papel	24
	Copiar de um Documento de 2 faces Usando o ADF (Alimentador automático de documentos)	25
	Copiar um Documento de 2 faces Usando o Vidro do scanner	26
	Copiar um documento de identidade.....	27
5	Escaneamento	28
	Escanear a partir do computador (Windows®).....	28
	Salvar documentos e fotos escaneados para uma pasta como um arquivo PDF usando o Modo Avançado ControlCenter4 (Windows®).....	28

	Escanear usando o Botão de Escaneamento em seu Equipamento Brother	29
	Escanear usando o botão Escaneamento no aparelho.....	29
6	Fax	31
	Antes de usar o Fax	31
	Definir o ID de sua estação	31
	Definir a compatibilidade da linha telefônica para interferência e sistemas VoIP	32
	Modos de Recepção	32
	Selecionar o modo de Recepção correto	34
	Definir o toque F/T (toque duplo rápido).....	35
	Definir o número de toques antes de o aparelho responder (retardo da campanha)	35
	Armazenar Números	36
	Armazenar Números do Catálogo de Endereços	36
	Alterar ou excluir nomes ou números do catálogo de endereços.....	36
	Serviços Telefônicos e Dispositivos Externos	38
	Correio de voz	38
	Protocolo VoiP	38
	Conexão de uma Secretária Eletrônica Externa (Secretária Eletrônica).....	38
	Telefones externos e de extensão	38
	Enviar e Receber um Fax Usando o Seu Equipamento.....	39
	Enviar um Fax.....	39
	Fax usando o computador (PC-FAX)	41
	Enviar faxes de seu computador	41
	Receber faxes no seu computador (apenas Windows®).....	41
A	Solução de problemas	43
	Identificar o problema	43
	Mensagens de erro e manutenção.....	45
	Problemas com Fax e Telefone	51
	Solução de Problemas para Outros Problemas de Fax	52
	Problemas de Impressão ou Escaneamento.....	54
	Obstrução de Documentos e Papéis.....	56
	Encontrar o Documento ou Papel Obstruído	56
	Limpar a Obstrução de Documento	56
	Limpar a Obstrução de Papel	57
B	Apêndice	64
	Como inserir texto no aparelho Brother.....	64
	Suprimentos	66
C	Índice remissivo	68

Visão geral do painel de controle

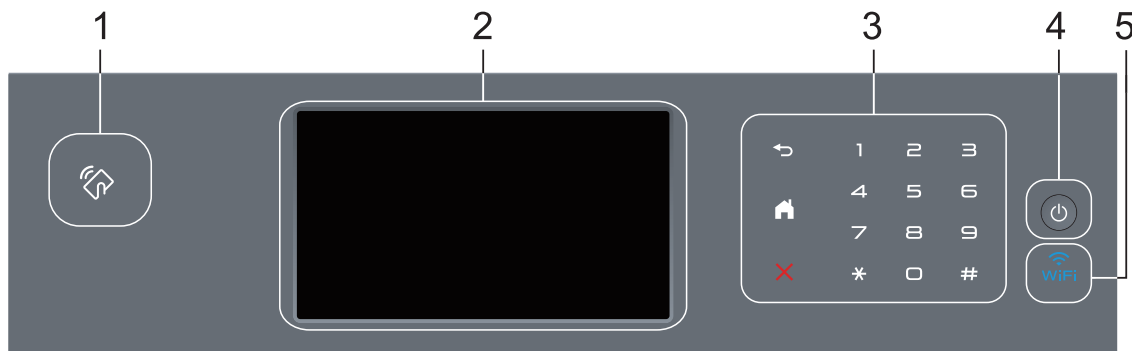

1. Leitor de NFC (Comunicação por Campo de Proximidade) (disponível apenas para alguns modelos)

Para usar um cartão de autenticação, toque o cartão com o chip no leitor de NFC localizado no painel de controle.

Se o seu dispositivo Android™ oferece suporte para o recurso NFC, você pode imprimir dados a partir de seu dispositivo ou salvar documentos escaneados nele seguindo o mesmo procedimento.

2. Tela de cristal líquido (LCD) sensível ao toque (Touchscreen)

Acesse menus e opções pressionando-os nesta tela Touchscreen.

3. Touchpanel (painel de toque)

(Retornar)

Pressione para retornar ao menu anterior.

(Início)

- Pressione para retornar à tela inicial.
- Enquanto o equipamento está no modo Sleep, o ícone da tela de Início ficará piscando.



(Cancelar)

Pressione para cancelar uma operação (disponível quando aceso).

Teclado numérico (botões numéricos)

Pressione os números no Touchpanel (painel de toque) para discar números de telefone ou fax e inserir o número de cópias.

4. Ligar/Desligar

- Para ligar o equipamento, pressione .
- Para desligar o equipamento, mantenha  pressionado. O LCD exibe [Desligando] por alguns segundos antes de ser desligado. Se houver um telefone externo ou secretária eletrônica conectado, ele estará sempre disponível.

5. (WiFi)

(Para modo de Infraestrutura)

Se a luz de **WiFi** estiver acesa, é porque o equipamento Brother está conectado a um ponto de acesso sem fio. Quando a luz **WiFi** pisca, a conexão sem fio caiu, ou o seu aparelho está em processo de se conectar a um ponto de acesso sem fio.

(Para modo Ad-hoc)

O LED **WiFi** está sempre apagado.

Visão geral da tela LCD Touchscreen

Você pode escolher entre dois tipos de tela para configurar a tela de Início: telas de Função e tela Atalhos. Quando uma tela de Função for exibida, deslize o dedo para a esquerda ou para a direita, ou pressione ◀ ou ▶ para exibir as outras telas de Função.

A tela de Início mostra o status do equipamento quando ele está ocioso. Essa tela também é chamada tela de modo Pronto. Quando exibida, ela indica que seu equipamento está Pronto para o próximo comando.

Se a autenticação Active Directory® ou LDAP estiver habilitada, o painel de controle do equipamento ficará bloqueado.

Os recursos disponíveis variam de acordo com o modelo.

Telas de Função

As telas de Função fornecem acesso a recursos como Fax, Cópia e Escaneamento.

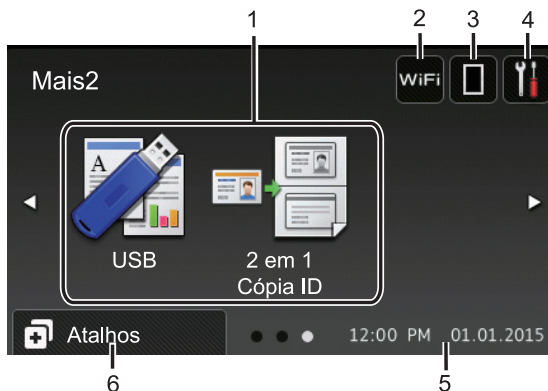
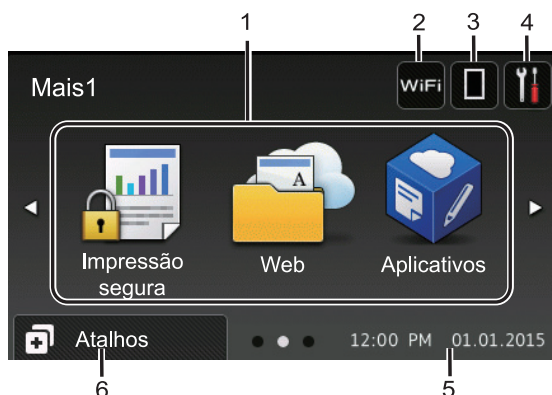

Tela Atalhos

Crie atalhos para operações usadas com frequência, como envio de fax, cópia, escaneamento e acesso via Web Connect.

Oito guias de atalhos estão disponíveis com seis atalhos em cada guia. Ao todo, 48 atalhos podem ser programados.

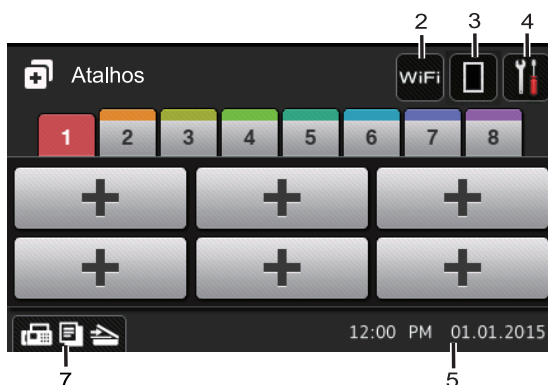

1. Modos

- [Fax]
Pressione para acessar o modo Fax.
- [Copiar]
Pressione para acessar o modo Copiar.
- [Escanear]
Pressione para acessar o modo de Escaneamento.
- [Impressão segura]
Pressione para acessar a opção [Impressão segura].

•  [Web]

Pressione para conectar o equipamento Brother a um serviço de Internet. Mais informações >> *Guia de Conexão à Web* Vá para a página de **Manuais** do seu modelo no Brother Solutions Center em support.brother.com para fazer download do Guia.

•  [Aplicativos]

Pressione para conectar o equipamento Brother ao serviço Brother Apps. Mais informações >> *Guia de Conexão à Web* Vá para a página de **Manuais** do seu modelo no Brother Solutions Center em support.brother.com para fazer download do Guia.

•  [USB]

Pressione esta opção para acessar os menus Impressão direta e Digitalização para USB.

•  [2 em 1 Cópia ID]

Pressione para acessar a opção de cópia ID 2 em 1.

2.  ou  (Status da rede sem fio)

Pressione para definir as configurações da conexão sem fio.

Se você estiver usando uma conexão sem fio, um indicador de quatro níveis mostrará a intensidade atual do sinal sem fio.



3.  (Toner)

Exibe a vida útil restante do toner. Pressione para acessar o menu [Toner].

4.  (Configurações)

Pressione para acessar o menu [Configs].

Quando Setting Lock é ativado, um ícone de cadeado  é exibido no LCD. Você precisa desbloquear o equipamento para alterar configurações.

5. **Data e Hora**

Exibe a data e hora definidas no equipamento.

6.  [Atalhos]

Pressione para acessar a tela [Atalhos].

7.  (Telas de Função)

Pressione para acessar as telas de Função.

Novo Fax



Quando [Visualizar Fax] é configurada como [Sim], o número de novos faxes recebidos na memória é exibido na parte superior da tela.

Ícone de advertência

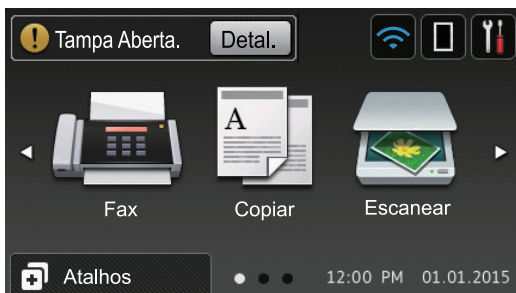

O ícone de advertência aparece quando há uma mensagem de erro ou de manutenção. Pressione para exibir a mensagem e depois pressione para voltar ao modo Pronto.

OBSERVAÇÃO

Este produto utiliza a fonte da ARPHIC TECHNOLOGY CO., LTD.

Como navegar na tela LCD Touchscreen

Toque o dedo no LCD para usá-lo. Para visualizar e acessar todas as opções, deslize o dedo para a esquerda ou direita, para cima ou para baixo, ou pressione ou ou ou no LCD para navegar pelas opções.

O procedimento a seguir descreve como alterar uma configuração do equipamento. Neste exemplo, o ajuste de luz de fundo do LCD é alterado de [Claro] para [Méd].

IMPORTANTE

NÃO pressione o LCD com um objeto pontiagudo, como uma caneta comum ou para tela de toque. Isso pode danificar o aparelho.

OBSERVAÇÃO

NÃO toque no LCD imediatamente após conectar o cabo de alimentação ou ligar o equipamento. Isso pode causar um erro.

1 Pressione [Configs].

2 Pressione [Todas config.].

3 Deslize o dedo para cima ou para baixo ou pressione ou para exibir a opção [Config. Geral] e depois pressione [Config. Geral].

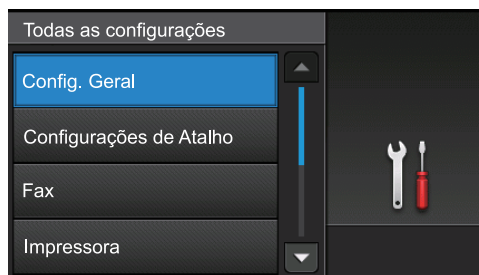

4 Deslize o dedo para cima ou para baixo ou pressione ou para exibir a opção [Configs. LCD] e depois pressione [Configs. LCD].

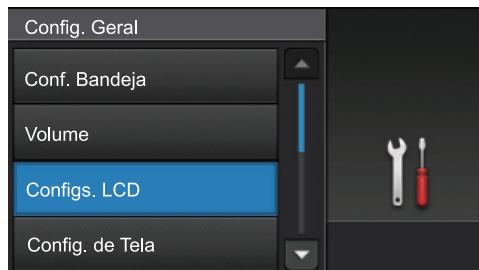

5 Pressione [Retroiluminaç.].

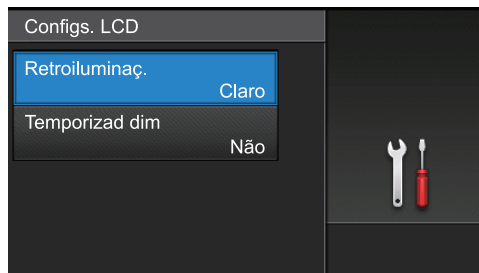

6 Pressione [Méd].

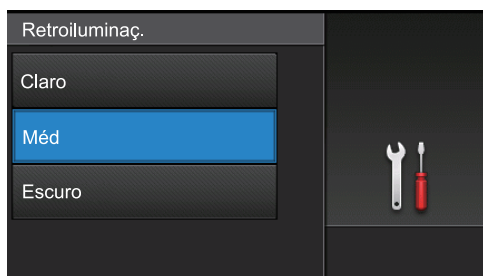

7 Pressione .

Acessar os utilitários Brother (Windows®)

Brother Utilities é um inicializador de aplicativos que oferece fácil acesso a todos os aplicativos da Brother instalados no seu computador.

1 Siga um dos procedimentos a seguir:

- (Windows® XP, Windows Vista®, Windows® 7, Windows Server® 2003, Windows Server® 2008 e Windows Server® 2008 R2)

Clique em  (**Iniciar**) > **Todos os Programas** > **Brother** > **Brother Utilities**.

- (Windows® 8 e Windows Server® 2012)

Toque ou clique em  (**Brother Utilities**) na tela **Iniciar** ou na área de trabalho.

- (Windows® 8.1 e Windows Server® 2012 R2)

Mova o mouse para o canto inferior esquerdo da tela **Iniciar** e clique em  (se estiver usando um dispositivo de toque, deslize o dedo de baixo para cima da tela **Iniciar** para visualizar a janela **Aplicativos**).

Quando a tela **Aplicativos** aparecer, toque ou clique em  (**Brother Utilities**).

2 Selecione o seu equipamento (onde XXXX é o nome do seu modelo).

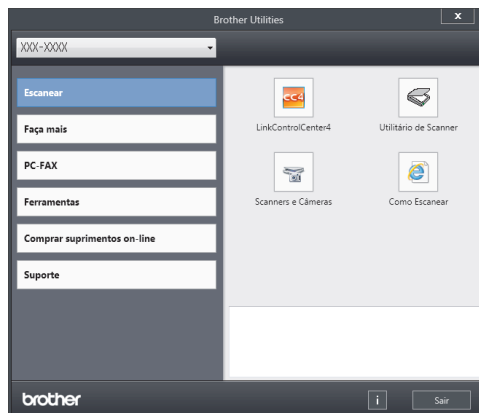

3 Escolha a operação que você deseja usar.

Desinstalar o software e os drivers Brother (Windows®)



1 Abra o  (**Brother Utilities**).

2 Clique na lista suspensa e selecione o nome do seu modelo (se ainda não estiver selecionado). Clique em **Ferramentas**, na barra de navegação esquerda e, em seguida, em **Desinstalar**.

Siga as instruções na caixa de diálogo para desinstalar o software e os drivers.



Configuração Inicial

Configurar a Data e Hora

- 1 Pressione  [Configs] > [Todas config.] > [Conf.inicial] > [Data e Hora] > [Data].
- 2 Digite os últimos dois dígitos do ano usando o LCD e então pressione [OK].
- 3 Digite os dois dígitos do mês usando o LCD e então pressione [OK].
- 4 Digite os dois dígitos do dia usando o LCD e então pressione [OK].
- 5 Pressione [Tipo de relógio].
- 6 Pressione [Relóg. 12h] ou [Relóg. 24h].
- 7 Pressione [Hora].
- 8 Para digitar a hora, faça um dos seguintes:
 - Se você selecionou [Relóg. 12h] como o formato na configuração [Tipo de relógio], digite a hora (em formato de 12 horas), utilizando o LCD.
Pressione   para selecionar [AM] ou [PM].
Pressione [OK].
 - Se você selecionou [Relóg. 24h] como o formato na configuração [Tipo de relógio], digite a hora (em formato de 24 horas), utilizando o LCD.
Pressione [OK].
(Por exemplo: digite 19:45 para 7:45 da noite.)

9 Pressione .

Ajustar o volume do equipamento

- 1 Pressione  [Configs] > [Todas config.] > [Config. Geral] > [Volume].
- 2 Pressione uma das seguintes opções: (As opções variam de acordo com o equipamento.)
 - [Toque de camp.]
Ajustar o volume da campainha.
 - [Efeitos sonoros]
Ajustar o volume do bipe emitido quando você pressionar um botão, cometer um erro ou após enviar ou receber um fax.
 - [Alto-fal.]
Ajustar o volume do alto-falante.
- 3 Deslize o dedo para cima ou para baixo ou pressione ▲ ou ▼ para exibir as opções [Não], [Baixo], [Méd] ou [Alto] e depois pressione a opção desejada.
- 4 Pressione .

Carregar papel

Inserir papel na bandeja de papel

- Se a opção Verificar Tamanho estiver Ativada e você remover a bandeja de papel do equipamento, uma mensagem será exibida no LCD perguntando se você deseja alterar o tamanho do papel. Altere o tamanho e o tipo de papel se necessário, seguindo as instruções na tela.
- Quando você colocar um tamanho e um tipo de papel diferente na bandeja, também deverá alterar as configurações de Tamanho e Tipo de papel no equipamento ou no computador.
- Ao usar papel grosso, abra a tampa traseira (bandeja de saída voltada para cima) para permitir que o papel impresso saia na bandeja de saída voltada para cima.

- 1 Puxe a bandeja de papel completamente para fora do equipamento.

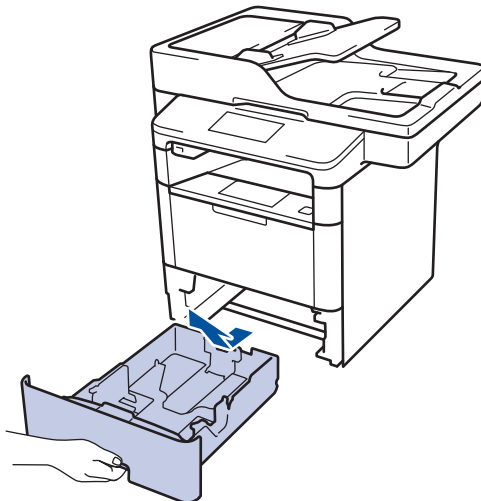

- 2 Pressione e faça deslizar as guias de papel para se ajustar ao papel.

Pressione as alavancas de liberação verdes para deslizar as guias de papel.

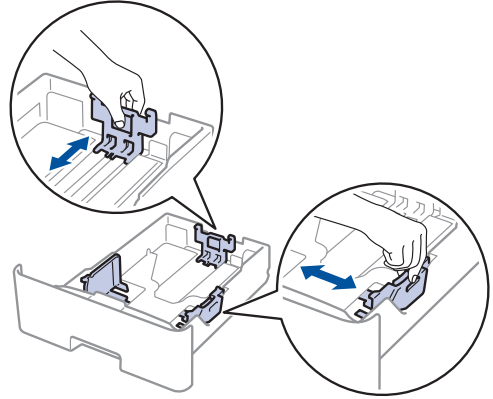

Para papel de tamanho Ofício ou Fólio, pressione o botão de liberação (1) no fundo da bandeja de papel ou a trava de liberação (2) na parte traseira da bandeja e, em seguida, retire a parte traseira da bandeja de papel. (O papel de tamanho Ofício ou Folio não está disponível em algumas regiões.)

Para bandejas com botão de liberação:

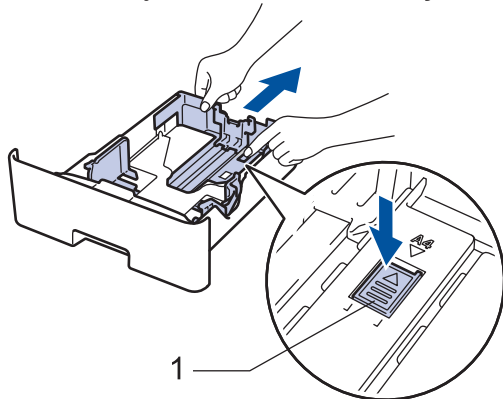

Para bandejas com trava de liberação:

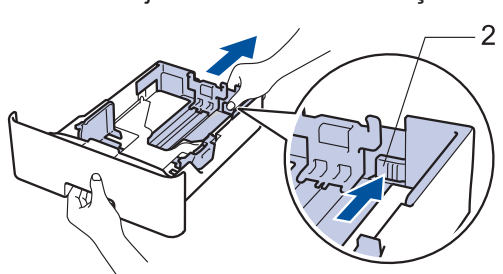

3 Ventile bem a pilha de papel.

4 Coloque o papel na bandeja de papel com a superfície de impressão *voltada para baixo*.

Para usar papel Timbrado ou Pré-impresso, coloque o papel com a orientação correta, conforme mostrado nas ilustrações.

Orientação do papel para papel Timbrado e Pré-impresso

Para impressão somente frente

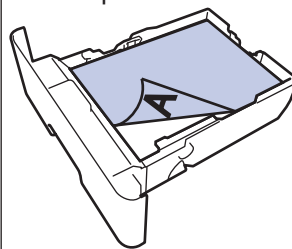

- superfície de impressão voltada para baixo
- borda superior voltada para a frente da bandeja de papel

Para impressão frente e verso automática (encadernação na borda longa)

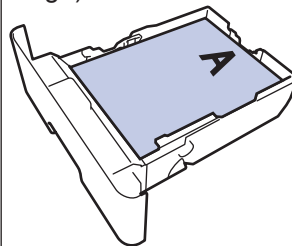

- superfície de impressão voltada para cima
- borda inferior voltada para a frente da bandeja de papel

- **NÃO** coloque tamanhos e tipos de papel diferentes na bandeja de papel ao mesmo tempo. Fazer isso pode causar uma obstrução ou má alimentação do papel.
- Ao usar papel Timbrado ou Pré-impresso para impressão frente e verso, altere a configuração do equipamento seguindo o procedimento a seguir:

- Pressione  [Config] >
[Todas config.] >
[Impressora] > [Frente e verso] > [Única Imagem] >
[Alim 2 Lados].

- 5** Confirme se o papel está abaixo da marca de nível máximo de papel (▼▼▼).

Sobrecarregar a bandeja de papel causará obstrução de papel.

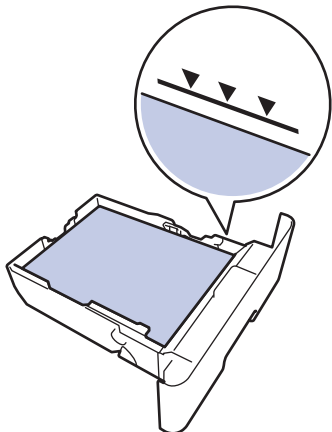

- 6** Empurre totalmente a bandeja de papel até o final no equipamento.

- 7** Levante a aba de suporte para impedir que o papel caia da bandeja de saída.

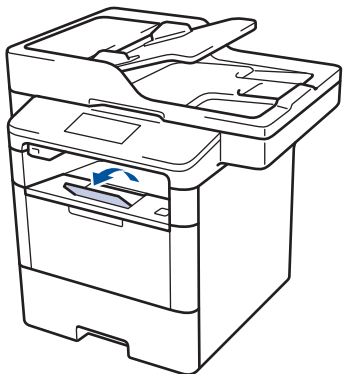

Inserir papel na bandeja multiuso (bandeja MU)

Quando você colocar um tamanho e um tipo de papel diferente na bandeja, também deverá alterar as configurações de Tamanho e Tipo de papel no equipamento ou no computador.

Ao usar envelopes, papel grosso ou etiquetas, >> *Informações relacionadas: Imprimir em envelopes, papel grosso ou etiquetas*

- 1** Levante a aba de apoio para evitar que o papel escorregue da bandeja de saída voltada para baixo.

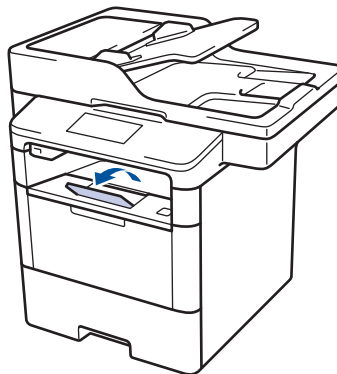

- 2** Abra a bandeja MU e abaixe-a gentilmente.

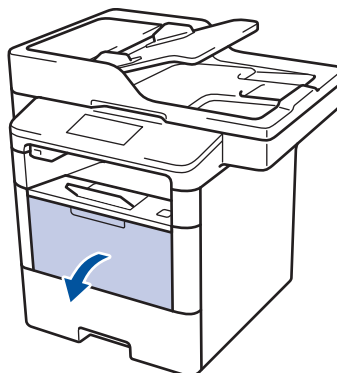

- 3** Puxe para fora o suporte da bandeja MU (1) e expanda a aba (2).

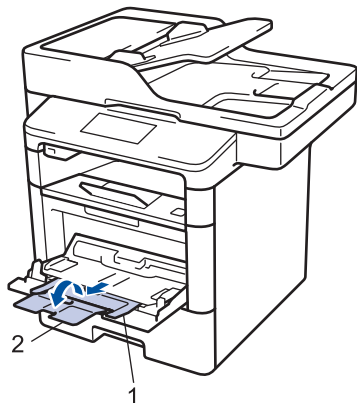

- 4** Deslize as guias de papel da bandeja MU para ajustá-las à largura do papel que será usado. Se a guia de papel no lado direito tiver uma trava, pressione-a e deslize a guia.

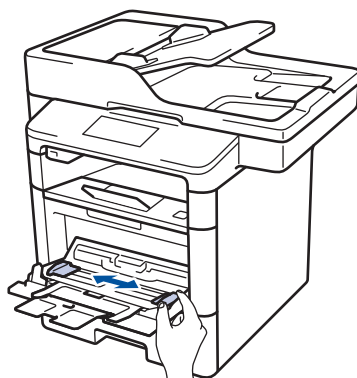

- 5** Coloque o papel com a superfície de impressão *voltada para cima* na bandeja MU. Para usar papel Timbrado ou Pré-impresso, coloque o papel com a orientação correta, conforme mostrado nas ilustrações.

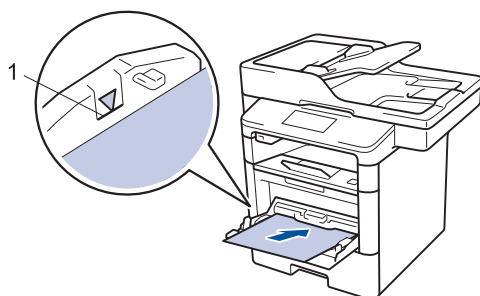

Confirme se o papel está abaixo da marca de nível máximo de papel (1).

Orientação do papel para papel Timbrado e Pré-impresso

Para impressão somente de um lado

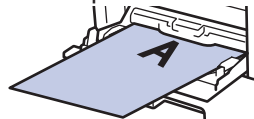

- superfície de impressão voltada para cima
- borda superior primeiro

Para impressão frente e verso automática (encadernação na borda longa)

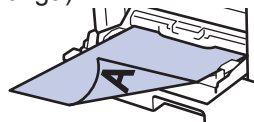

- superfície de impressão voltada para baixo
- borda inferior primeiro

Ao usar papel Timbrado ou Pré-impresso para impressão frente e verso, altere a configuração do equipamento seguindo o procedimento a seguir:

- Pressione  [Configs] > [Todas config.] > [Impressora] > [Frente e verso] > [Única Imagem] > [Alim 2 Lados].



Informações relacionadas

- Imprimir em envelopes, papel grosso ou etiquetas >>> página 17

Alterar a configuração Verificar tamanho do papel



Quando você ativa a configuração Verificar tamanho em seu equipamento, o equipamento exibe uma mensagem sempre que uma bandeja de papel é removida ou o papel é carregado pela bandeja MU, perguntando se o tamanho e o tipo de papel foram alterados.

A configuração padrão é Ligado.

- 1 Pressione  [Configs] > [Todas config.] > [Config. Geral] > [Conf. Bandeja] > [Verificar Tamanho].
- 2 Pressione [Sim] ou [Não].
- 3 Pressione .

Alterar o tamanho e o tipo de papel

Quando alterar o tamanho e o tipo de papel colocado na bandeja, você deve alterar ao mesmo tempo as configurações Tamanho do papel e Tipo de papel no LCD.

- 1 Pressione  [Configs] > [Todas config.] > [Config. Geral] > [Conf. Bandeja] > [Tipo de Papel].
- 2 Deslize o dedo para cima ou para baixo ou pressione ▲ ou ▼ para exibir as opções de bandeja de papel e depois pressione a opção desejada.
- 3 Deslize o dedo para cima ou para baixo ou pressione ▲ ou ▼ para exibir as opções de tipo de papel e depois pressione a opção desejada.
- 4 Pressione .
- 5 Deslize o dedo para cima ou para baixo ou pressione ▲ ou ▼ para exibir a opção [Tam. de Papel] e depois pressione [Tam. de Papel].
- 6 Deslize o dedo para cima ou para baixo ou pressione ▲ ou ▼ para exibir as opções de bandeja de papel e depois pressione a opção desejada.
- 7 Deslize o dedo para cima ou para baixo ou pressione ▲ ou ▼ para exibir as opções de tamanho de papel e depois pressione a opção desejada.
- 8 Pressione .

Uso de Papel Especial

Sempre teste amostras de papel antes de comprá-lo para garantir o desempenho desejável.

- NÃO use papel para jato de tinta, que pode provocar uma obstrução de papel ou danificar o aparelho.
- Se você usar papel bond, papel com uma superfície áspera ou papel amassado ou dobrado, o papel pode apresentar um desempenho insatisfatório.

Guarde o papel na embalagem original e a mantenha fechada. Mantenha o papel plano e longe de umidade, luz direta do sol e calor.

IMPORTANTE

Alguns tipos de papel podem não ter um bom desempenho, ou podem causar danos ao seu aparelho.

NÃO use papel:

- altamente texturizado
- extremamente liso ou brilhante
- ondulado ou deformado
- revestido ou com acabamento químico
- danificado, amassado ou dobrado
- que excede o peso especificado recomendado neste guia
- com abas e grampos
- com papel timbrado usando tintas de baixa temperatura ou termografia
- multi partes ou sem carbono
- projetado para impressão a jato de tinta

Se você usar qualquer um dos tipos de papel listados acima, eles podem danificar seu aparelho. Esse dano não é coberto pela garantia ou qualquer contrato de assistência técnica Brother.

Imprimir a partir do seu computador

Imprimir um documento (Macintosh)

Para obter instruções de impressão >> *Manual do Usuário Online: Imprimir a partir do seu computador (Macintosh)*

Imprimir um documento (Windows®)

- 1 Selecione o comando de impressão no aplicativo.
- 2 Selecione **Brother XXX-XXXX** (onde XXXX é o nome do seu modelo).
- 3 Clique em **Imprimir**.
- 4 Conclua a operação de impressão.



Mais informações >> *Manual do Usuário Online: Imprimir a partir do seu computador (Windows®)*

Imprimir frente e verso automaticamente (Windows®)

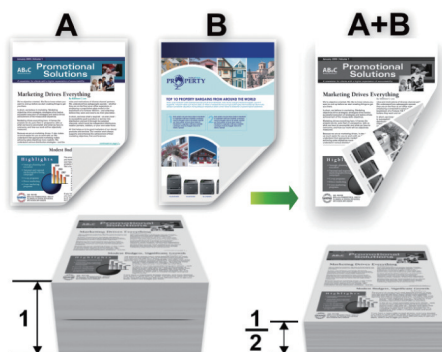

- Selecione papel A4, Carta, Ofício ou Fólio ao usar a opção de impressão frente e verso automática.
- Confirme se a bandeja frente e verso está configurada com o tamanho de papel correto. Se não estiver, o papel pode não ser alimentado corretamente, resultando em impressão distorcida ou obstrução de papel. Mais informações >> *Manual do Usuário Online: Alterar o tamanho da bandeja para impressão frente e verso*

- 1 Selecione o comando de impressão no aplicativo.
- 2 Selecione **Brother XXX-XXXX** (onde XXXX é o nome do seu modelo) e depois clique no botão de propriedades ou preferências de impressão.
A janela do driver da impressora será exibida.

- 3 No campo **Orientação**, selecione a opção **Retrato** ou **Paisagem** para definir a orientação da impressão.



Se o seu aplicativo tiver uma configuração semelhante, recomendamos que você defina a orientação usando o aplicativo.

- 4 Clique na lista suspensa **Duplex / Folheto** e selecione a opção **Duplex**.
- 5 Clique no botão **Configurações Duplex**.
- 6 Selecione uma opção do menu **Tipo de Duplex**.
- 7 Se quiser especificar a borda para encadernação em polegadas ou milímetros, marque a caixa de seleção de **Borda de Encadernação**.
- 8 Clique em **OK**.
- 9 Clique **OK** novamente, e então complete sua operação de impressão.

Imprimir mais de uma página em uma única folha de papel (N em 1) (Windows®)



- 1 Selecione o comando de impressão no aplicativo.
- 2 Selecione **Brother XXX-XXXX** (onde XXXX é o nome do seu modelo) e depois clique no botão de propriedades ou preferências de impressão.
A janela do driver da impressora será exibida.

- 3 No campo **Orientação**, selecione a opção **Retrato** ou **Paisagem** para definir a orientação da impressão.



Se o seu aplicativo tiver uma configuração semelhante, recomendamos que você defina a orientação usando o aplicativo.

- 4 Clique na lista suspensa **Múltiplas Páginas** e selecione a opção **2 em 1**, **4 em 1**, **9 em 1**, **16 em 1** ou **25 em 1**.
- 5 Clique em **OK**.
- 6 Conclua a operação de impressão.

Imprimir em envelopes, papel grosso ou etiquetas

Quando a tampa traseira (bandeja de saída voltada para cima) é puxada para baixo, é possível ver que o equipamento possui um caminho reto para o papel, que começa na bandeja MU na frente do equipamento, passa pela parte traseira do equipamento e chega na bandeja de saída voltada para cima. Use o método de saída e a bandeja MU para imprimir em papel grosso ou envelopes.

- Coloque o papel ou envelope na bandeja MU com a superfície de impressão virada para cima.
- NÃO coloque mais de 10 envelopes na bandeja MU. Isso pode causar uma obstrução.
- NÃO ultrapasse a marca de nível máximo de papel ao colocar o papel na bandeja MU. Isso pode causar uma obstrução.

- 1 Abra a tampa traseira do equipamento (a bandeja de saída voltada para cima).

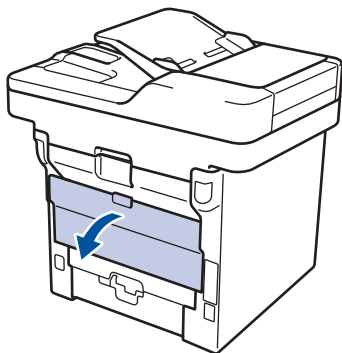

- 2 Abra o retentor de papel (Disponível apenas em alguns modelos).

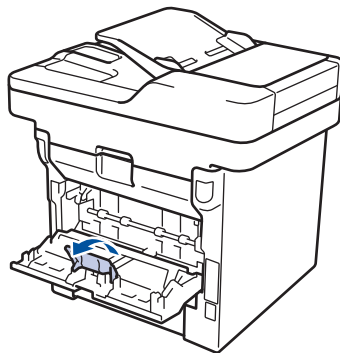

- 3 Na frente do equipamento, abra a bandeja MU e abaixe-a delicadamente.

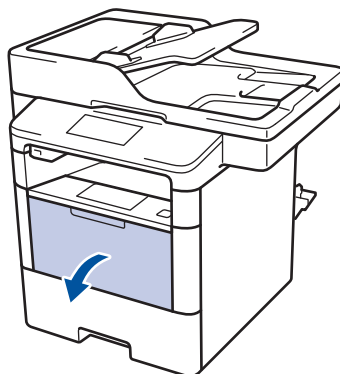

- 4 Puxe para fora o suporte da bandeja MU (1) e expanda a aba (2).

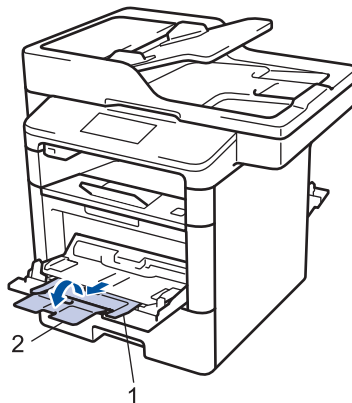

- 5 Deslize as guias de papel da bandeja MU para ajustá-las à largura do papel que será usado. Se a guia de papel no

lado direito tiver uma trava, pressione-a e deslize a guia.



6 Coloque papel ou etiquetas na bandeja MU.

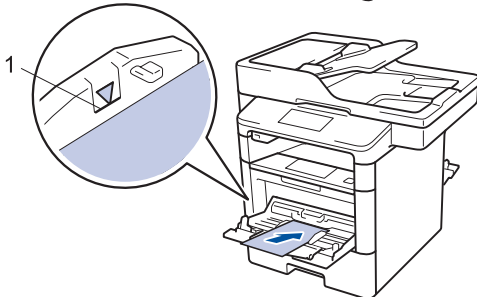
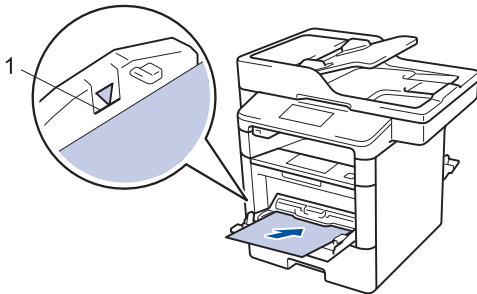

- Confirme se o papel está abaixo da marca de nível máximo de papel (1).
- Coloque o papel na bandeja MU com a superfície de impressão voltada para cima.

7 Selecione o comando de impressão no aplicativo.

8 Selecione **Brother XXX-XXXX** (onde XXXX é o nome do seu modelo) e depois clique nas propriedades de impressão ou botão de preferência.

A janela do driver da impressora é exibida.

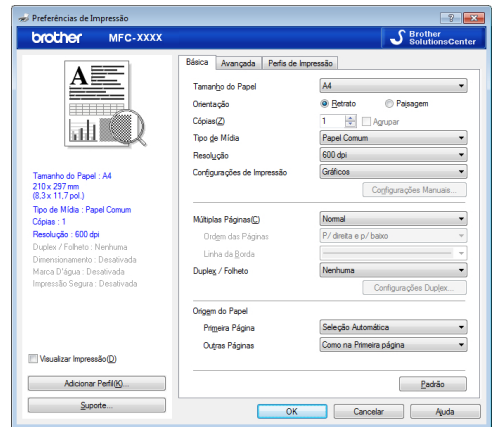

9 Clique na lista suspensa **Tamanho do Papel** e selecione o tamanho do seu papel.

10 Clique na lista suspensa **Tipo de Mídia** e selecione o tipo de papel que você está usando.

11 Clique nas listas suspensas **Primeira Página** e **Outras Páginas** e selecione **Bandeja MU**.

12 No campo **Orientação**, selecione a opção **Retrato** ou **Paisagem** para definir a orientação da impressão.

Se o seu aplicativo tiver uma configuração semelhante, recomendamos que você defina a orientação usando o aplicativo.

13 Altere outras configurações da impressora, se necessário.

14 Clique em **OK**.

15 Clique em **Imprimir**.

Informações relacionadas

- Inserir papel na bandeja multiuso (bandeja MU) >> página 11
-

Copiar um Documento

1 Certifique-se de que carregou o papel de tamanho correto na bandeja de papel.

2 Siga um dos procedimentos a seguir:

- Coloque o documento com a *face voltada para cima* no ADF (alimentador automático de documentos).

(Se você está copiando múltiplas páginas, nós recomendamos o uso do ADF (Alimentador automático de documentos)).

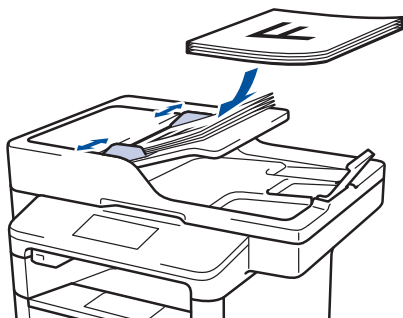

- Coloque o documento com a *face para baixo* no vidro do scanner.



3 Pressione  [Copiar].

O LCD exibe:

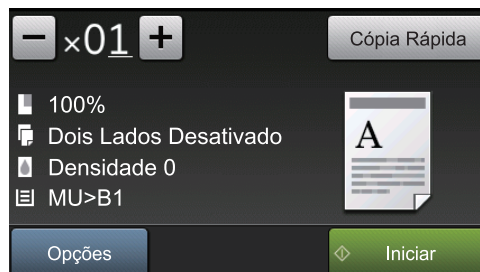

4 Altere as configurações de cópia, se necessário.

- **x01** (Número de cópias)

Insira o número de cópias usando um dos procedimentos a seguir:

- Pressione **+** ou **-** no LCD.
- Pressione os números no painel de controle.

- [Opções]

Pressione **Opções** para alterar as configurações de cópia somente para a próxima cópia.





- Quando estiver concluído, pressione [OK].
- Quando terminar de escolher as novas opções, você poderá salvá-las pressionando o botão [Salvar como atalho].

- [Cópia Rápida]

Pressione **Cópia Rápida** para acessar as configurações predefinidas de cópia.

- Indicações da configuração atual

Pressione os ícones abaixo para alterar as respectivas configurações apenas para a próxima cópia.

-  [Ampliar/Reduzir]
-  [Cópia Duplex]
-  [Densidade]
-  [Uso Band.]

5 Pressione [Iniciar].



Para interromper a cópia, pressione .

Configurações de Cópia

Opções de cópia

Para alterar as configurações da Cópia, pressione [Opções].

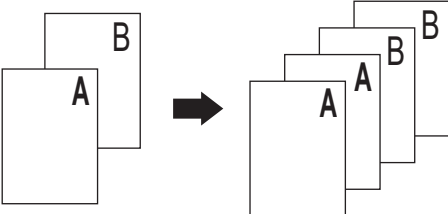
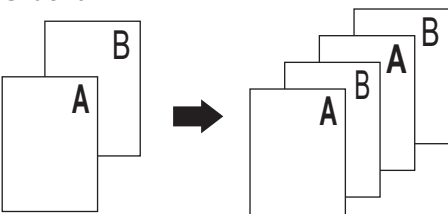
Menu seleções	Opções	
Qualidade	Selecione a qualidade de cópia para o seu tipo de documento.	
Ampliar/Reduzir	100%	-
	Ampliar	Selecione a taxa de ampliação para a próxima cópia.
	Reduzir	Selecione a taxa de redução para a próxima cópia.
	Auto	Ajusta o tamanho da cópia para se ajustar ao tamanho de papel definido.
	Personalizado (25-400%)	Insira a taxa de ampliação ou redução.
Densidade	Aumente a densidade para escurecer o texto. Diminua a densidade para clarear o texto.	
Contraste	Aumente o contraste para deixar a imagem mais clara. Diminua o contraste para deixar a imagem mais suave.	
Empilhar/Ord.	Selecione para empilhar ou ordenar várias cópias. Empilhar  Ordenar 	

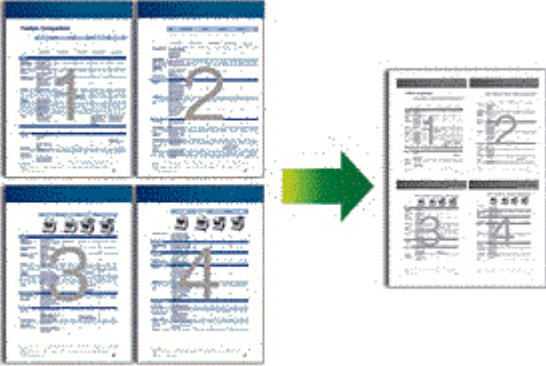
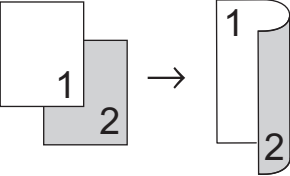
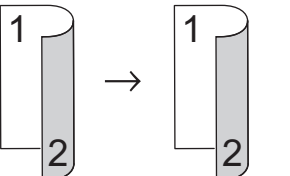
Menu seleções	Opções
<p>Formato Pág.</p>	<p>Fazer cópias N em 1 ou de identidade 2 em 1.</p> <p>4 em 1</p> 
<p>Cópia Duplex</p>	<p>Selecione para copiar em ambos os lados do papel.</p> <p>Somente frente → Frente e verso</p>  <p>Frente e verso → Frente e verso</p>  <p>As opções disponíveis variam de acordo com o modelo.</p>
<p>Layout Página Cópia 2 Lados (disponível apenas para algumas configurações)</p>	<p>Selecione encadernação na borda longa ou encadernação na borda curta.</p>
<p>Uso Band.</p>	<p>Selecione uma bandeja de papel para a próxima cópia.</p>
<p>Salvar como atalho</p>	<p>Adicione as configurações atuais como um atalho.</p>

Copiar Várias Páginas em Ambos os Lados do Papel

- Para fazer cópias frente e verso, você precisa primeiro selecionar uma opção de layout.
- Selecione papel A4, Carta, Ofício ou Fólio ao usar a opção de cópia frente e verso.
- Confirme se a bandeja frente e verso está configurada com o tamanho de papel correto. Se não estiver, o papel pode não ser alimentado corretamente, resultando em impressão distorcida ou obstrução de papel. Mais informações >> *Manual do Usuário Online: Alterar o tamanho da bandeja para impressão frente e verso*

Retrato

Somente frente para frente e verso (virada na borda longa)

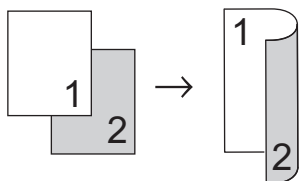

Somente frente para frente e verso (virada na borda curta)

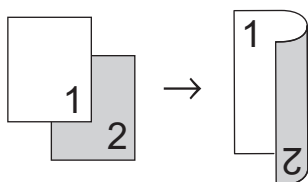

Paisagem

Somente frente para frente e verso (virada na borda longa)

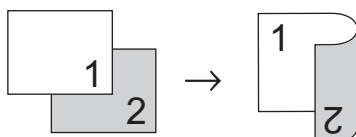

Somente frente para frente e verso (virada na borda curta)

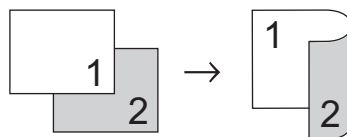

1 Certifique-se de que carregou o papel de tamanho correto na bandeja de papel.

2 Siga um dos procedimentos a seguir:

- Coloque o documento com a *face voltada para cima* no ADF (alimentador automático de documentos).

(Se você está copiando múltiplas páginas, nós recomendamos o uso do ADF (Alimentador automático de documentos)).

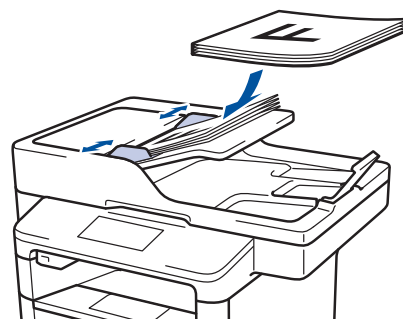

- Coloque o documento com a *face para baixo* no vidro do scanner.



3 Pressione  [Copiar].

4 Insira o número de cópias.

5 Pressione [Opções] > [Cópia Duplex].

6 Para alterar as opções de layout, pressione [Layout].

- a. Pressione a opção de layout desejada.
- [Virar borda longa]
 - [Virar borda curta]

7 Pressione [1 face⇒2 faces].

8 Pressione [OK].

9 Pressione [Iniciar] para escanear a página.

Se você estiver usando o ADF (alimentador automático de documentos), o equipamento irá alimentar e escanear as páginas e depois começará a impressão.

Se você estiver usando o vidro do scanner, vá para o próximo passo.

10 Quando o equipamento terminar de escanear a página, pressione o botão [Continuar] ou [Concluir].

- Para escanear outra página, coloque a próxima página no vidro do scanner e pressione [Continuar].
- Quando terminar de escanear todas as páginas, pressione [Concluir].

NÃO toque na página impressa até que seja ejetada pela segunda vez. O aparelho irá imprimir o primeiro lado e ejetar o papel. Depois, ele puxará o papel de volta para imprimir o segundo lado.

Copiar de um Documento de 2 faces Usando o ADF (Alimentador automático de documentos)

Modelos relacionados:

DCP-L5652DN/MFC-L5902DW/MFC-L6702DW/
MFC-L6902DW

Ao usar o ADF (alimentador automático de documentos) para copiar um documento frente e verso, você pode fazer cópias frente e verso automaticamente.

- Selecione papel A4, Carta, Ofício ou Fólio ao usar a opção de cópia frente e verso.
- Confirme se a bandeja frente e verso está configurada com o tamanho de papel correto. Se não estiver, o papel pode não ser alimentado corretamente, resultando em impressão distorcida ou obstrução de papel. Mais informações >> *Manual do Usuário Online: Alterar o tamanho da bandeja para impressão frente e verso*

- 1** Certifique-se de que carregou o papel de tamanho correto na bandeja de papel.
- 2** Coloque o documento com a *face voltada para cima* no ADF (alimentador automático de documentos).
- 3** Pressione  [Copiar].
- 4** Insira o número de cópias.
- 5** Pressione [Cópia Rápida] > [F/V (2⇒2)].
- 6** Pressione [Iniciar].
O equipamento alimenta e digitaliza as páginas e começa a imprimir.

Copiar um Documento de 2 faces Usando o Vidro do scanner

Modelos relacionados:

DCP-L5502DN/DCP-L5602DN/MFC-L5702DW/
MFC-L5802DW

- Para copiar um documento frente e verso usando o vidro do scanner, você precisa escanear os dois lados do documento manualmente.
- Selecione papel A4, Carta, Ofício ou Fólio ao usar a opção de cópia frente e verso.
- Confirme se a bandeja frente e verso está configurada com o tamanho de papel correto. Se não estiver, o papel pode não ser alimentado corretamente, resultando em impressão distorcida ou obstrução de papel. Mais informações >> *Manual do Usuário Online: Alterar o tamanho da bandeja para impressão frente e verso*

- 1 Certifique-se de que carregou o papel de tamanho correto na bandeja de papel.
- 2 Coloque seu documento *com a face para baixo* no vidro do scanner.
- 3 Pressione  [Copiar].
- 4 Insira o número de cópias.
- 5 Pressione [Cópia Rápida] > [F/V (2⇒2)].
- 6 Pressione [Iniciar] para escanear a página.

- 7 Quando o equipamento terminar de escanear a página, pressione o botão [Continuar] ou [Concluir].
 - Para escanear outra página, coloque a próxima página no vidro do scanner e pressione [Continuar].
 - Quando terminar de escanear todas as páginas, pressione [Concluir].



-
- Após escanear a frente do documento, você precisa virar a folha para escanear o verso. Vire a folha pelo lado da borda longa.
-

Copiar um documento de identidade

Use o recurso [2 em 1 Cópia ID] para copiar ambos os lados de um documento de identidade em uma página, mantendo o tamanho do documento original.

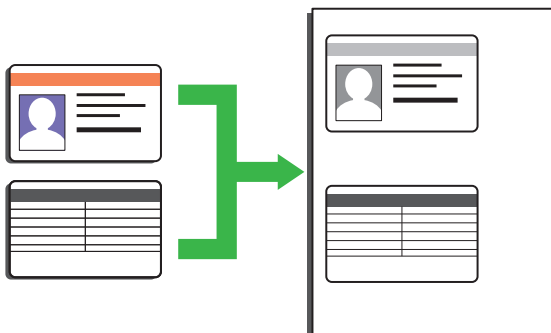

- Você pode copiar documentos de identidade apenas em conformidade com as leis aplicáveis. Mais informações >> *Guia de Segurança do Produto*

- 1 Coloque o documento de identidade *voltado para baixo*, próximo ao canto superior esquerdo do vidro do scanner.

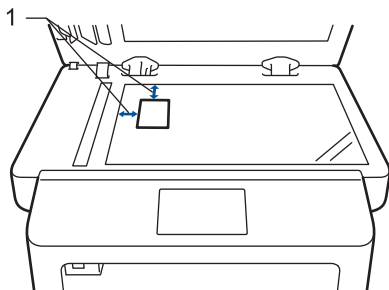

1: Distância 4,0 mm ou maior (canto superior esquerdo)

- 2 Deslize o dedo para a direita ou esquerda ou pressione ◀ ou ▶ para exibir a opção [2 em 1 Cópia ID] e depois pressione [2 em 1 Cópia ID].
- 3 Insira o número de cópias.

- 4 Pressione [Iniciar].

O equipamento escaneia um lado do documento de identidade.

- 5 Após a máquina ter digitalizado o primeiro lado, vire o cartão de identificação.

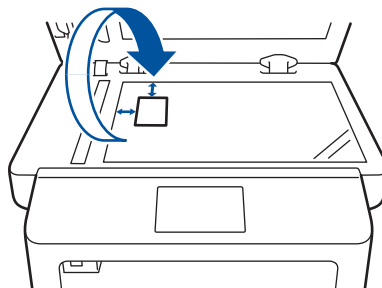

- 6 Pressione [Continuar] para escanear o outro lado.

Escanear a partir do computador (Windows®)

Há várias maneiras de usar seu computador para escanear fotos e documentos em seu equipamento Brother. Use os aplicativos de software fornecidos pela Brother ou use seu aplicativo de escaneamento preferido.

Salvar documentos e fotos escaneados para uma pasta como um arquivo PDF usando o Modo Avançado ControlCenter4 (Windows®)

Escaneie os documentos e salve-os em uma pasta em seu computador como arquivos PDF.

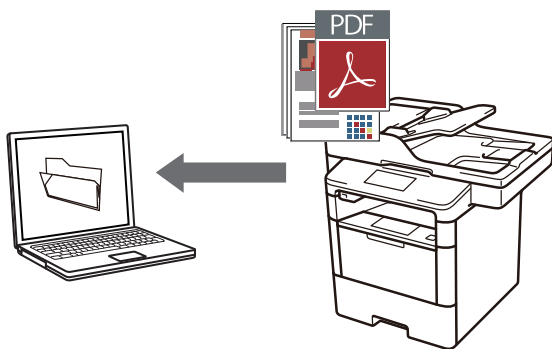

- 1 Coloque o documento no equipamento.

- 2 Clique em Iniciar > Todos os Programas > Brother > Brother Utilities e, em seguida, clique na lista suspensa e selecione o nome do seu modelo (se ainda não estiver selecionado). Clique em **Escanear**, na barra de navegação esquerda, e depois em **LinkControlCenter4**. O aplicativo ControlCenter4 abre.

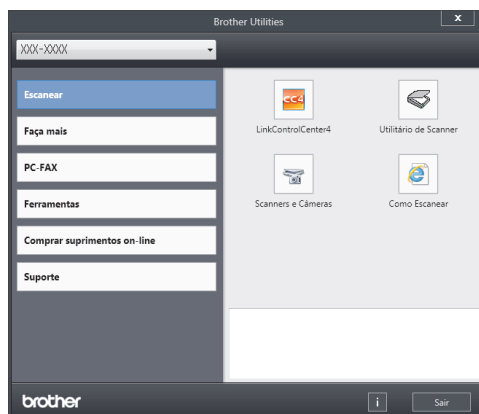

- 3 Ao abrir o aplicativo ControlCenter4 pela primeira vez, selecione **Modo Avançado** como a configuração de modo.
- 4 Clique na guia **Escanear**.



5 Clique no botão **Arquivo**.

A caixa de diálogo de configuração de escaneamento é exibida.

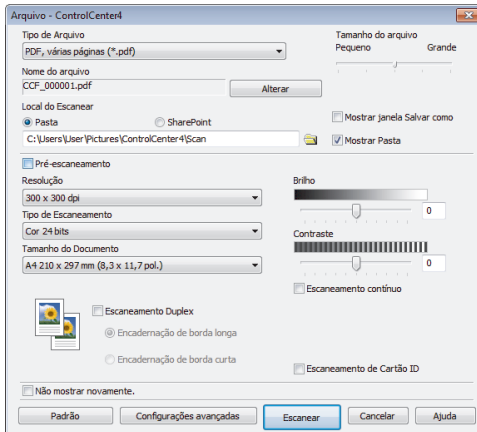

6 Altere as configurações de escaneamento conforme necessário e clique em **Escanear**.

A máquina digitaliza o documento e salva o arquivo na pasta que você selecionou. A pasta abre automaticamente.



Mais informações ►► *Manual do Usuário Online: Escanear a partir do computador*

Escanear usando o Botão de Escaneamento em seu Equipamento Brother

Escanear usando o botão Escaneamento no aparelho

1 Siga um dos procedimentos a seguir:

- Coloque o documento com a *face voltada para cima* no alimentador.

[Se estiver escaneando várias páginas, recomendamos o uso do ADF (Alimentador automático de documentos)].

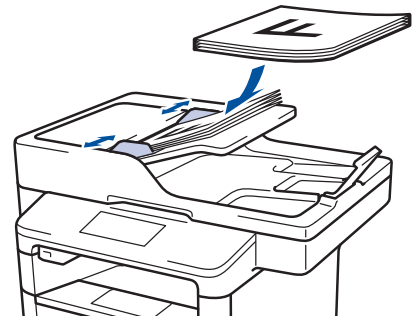

- Coloque o documento com a *face para baixo* no vidro do scanner.



2 Pressione [Escanear].

- 3** Deslize o dedo para a esquerda ou para a direita ou pressione ◀ ou ▶ para exibir o ícone do Modo de escaneamento.

O ícone é destacado e move-se para o meio do LCD.

Opção	Descrição
-------	-----------



Pressione este botão para escanear documentos e salvá-los em uma pasta em seu computador.

Para outras opções de Escaneamento >> *Manual do Usuário Online: Escanear usando o Botão de Escaneamento em seu Equipamento Brother*

- 4** Pressione  [para Arquivo].

- 5** Se o aparelho estiver conectado à rede, pressione ▲ ou ▼ para exibir o computador ao qual deseja enviar o documento, e depois, pressione o nome do computador.

- 6** Siga um destes procedimentos:
- Para alterar as configurações, pressione [Opções], e depois, passe para a próxima etapa.
 - Para usar as configurações padrão, pressione [Iniciar].
- O aparelho digitaliza o documento.

- 7** Selecione as configurações de escaneamento que deseja alterar:

- [Escanear 2 faces]
 - [Config de Escan]
 - [Tipo de Escaneamento]
 - [Resolução]
 - [Tipo arquivo]
 - [Tamanho doc.]
 - [Brilho]
 - [Contraste]
 - [Alin Auto Aliment]
 - [Ignorar página em branco]
 - [Remover cor de fundo]
- (disponível somente para as opções [Cor] e [Cinza]).

- 8** Faça as alterações desejadas e pressione [OK].

- 9** Pressione [Iniciar].
O aparelho digitaliza o documento.

OBSERVAÇÃO

Use o botão Escaneamento no aparelho para alterar temporariamente as configurações de escaneamento. Para fazer alterações permanentes, use o software ControlCenter da Brother.

Antes de usar o Fax

Definir o ID de sua estação

Modelos relacionados:



MFC-L5702DW/MFC-L5802DW/MFC-L5902DW/
MFC-L6702DW/MFC-L6902DW

Ajuste o aparelho para imprimir o ID da unidade e a data e hora do fax na parte superior de cada fax enviado.

- 1 Pressione  [Configs] > [Todas config.] > [Conf.inicial] > [ID do aparelho] > [Fax].
- 2 Digite o número de fax (até 20 dígitos) usando o teclado LCD e pressione [OK].
- 3 Pressione [Tel].
- 4 Digite o número de telefone (até 20 dígitos) usando o teclado LCD e pressione [OK].
- 5 Pressione [Nome].

- 6 Digite o nome (até 20 caracteres) usando o LCD, e pressione [OK].



- Pressione  para alternar entre letras, números e caracteres especiais. (Os caracteres disponíveis podem variar dependendo do seu país.)
- Se você digitar um caractere incorreto, pressione ◀ ou ▶ para mover o cursor até ele e pressione . Pressione o caractere correto.
- Para inserir um espaço, pressione [Espaço].
- Mais informações >> *Informações relacionadas*

- 7 Pressione .

Informações relacionadas

- Como inserir texto no aparelho Brother >> página 64

Definir a compatibilidade da linha telefônica para interferência e sistemas VoIP

Modelos relacionados:

MFC-L5702DW/MFC-L5802DW/MFC-L5902DW/
MFC-L6702DW/MFC-L6902DW

Problemas para enviar e receber faxes devido a possíveis interferências na linha telefônica podem ser resolvidos com a redução da velocidade do modem para minimizar os erros nas transmissões de fax. Se você estiver usando um sistema VoIP (Voz por IP), a Brother recomenda alterar a Compatibilidade para Básico (para VoIP).



- VoIP é um tipo de sistema de telefonia que utiliza uma conexão de Internet em vez de uma linha telefônica tradicional.
- Os provedores de telefonia frequentemente agrupam VoIP com serviços de Internet e cabo.

1 Pressione  [Configs] > [Todas config.] > [Conf.inicial] > [Compatível].

- 2** Pressione a opção desejada.
- Selecione [Alta] para definir a velocidade do modem em 33600 bps.
 - Selecione [Normal] para definir a velocidade do modem em 14400 bps.
 - Selecione [Básico (para VoIP)] para reduzir a velocidade do modem para 9600 bps e desativar o ECM (Modo de correção de erros). A menos que interferência seja um problema recorrente na linha telefônica, convém usar esta opção somente quando necessário.

3 Pressione .

Informações relacionadas

- Problemas com Fax e Telefone >> página 51

Modos de Recepção

Modelos relacionados:

MFC-L5702DW/MFC-L5802DW/MFC-L5902DW/
MFC-L6702DW/MFC-L6902DW

Alguns modos de recepção respondem automaticamente (Modo Somente Fax e Modo Fax/Tel). É recomendável alterar o Atraso de toque antes de usar estes modos.

Modo Somente Fax

([Fax] ou [Somente Fax] no menu do equipamento)

O Modo Somente Fax responde automaticamente todas as chamadas como um fax.

Modo Fax/Tel

([Fax/Tel] no menu do equipamento)

O modo Fax/Tel ajuda você a gerenciar as chamadas recebidas, identificando se são chamadas de fax ou de voz e adotando as seguintes respostas:

- Os faxes serão recebidos automaticamente.
- As chamadas de voz iniciarão o toque para fax/telefone como um aviso para você atender à chamada. O toque para fax/telefone é um toque duplo rápido emitido pelo equipamento. >> *Informações relacionadas:* Telefones externos e de extensão

Modo Manual

([Manual] no menu do equipamento)

Para receber um fax no modo Manual, tire do gancho o fone do telefone externo conectado ao equipamento ou pressione



[Fax] e depois [Gancho].

Quando ouvir os tons de fax (bipes curtos repetidos), pressione [Iniciar Fax] e [Receber] para receber o fax. Use o recurso Recepção fácil para receber faxes após tirar do gancho o fone de um telefone que divide a mesma linha do equipamento.

Modo Secretária Eletrônica Externa

([Secret.Eletrôn.] no menu do equipamento)

O Modo Secretária Eletrônica Externa permite que um dispositivo de atendimento externo gerencie as chamadas recebidas.

As chamadas recebidas serão tratadas das seguintes maneiras:

- Os faxes serão recebidos automaticamente.
- As chamadas de voz podem gravar uma mensagem na secretária eletrônica externa.

Informações relacionadas

- Telefones externos e de extensão >> página 38
- Problemas com Fax e Telefone >> página 51

Selecionar o modo de Recepção correto

Modelos relacionados:

MFC-L5702DW/MFC-L5802DW/MFC-L5902DW/MFC-L6702DW/MFC-L6902DW

Você deve escolher um modo de Recepção de acordo com os dispositivos externos e serviços telefônicos que possui em sua linha.

Por padrão, seu equipamento receberá automaticamente todos os faxes enviados para ele. O diagrama abaixo ajudará você a selecionar o modo correto.

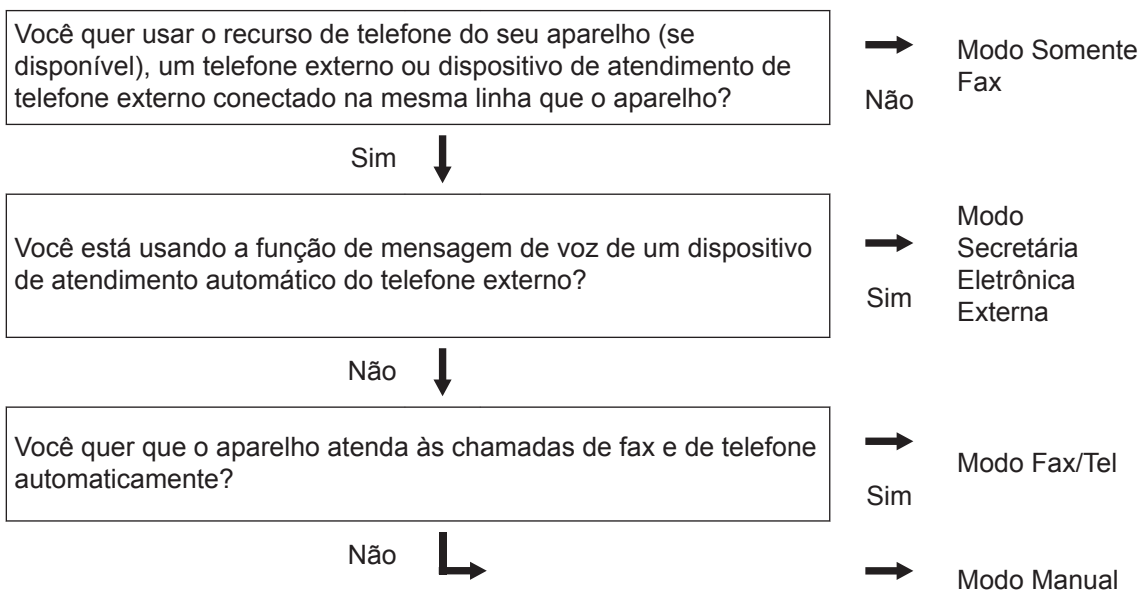

1 Pressione  [Configs] > [Todas config.] > [Fax] > [Conf.recepção] > [Modo de Receb].

2 Pressione [Fax], [Fax/Tel], [Secret.Eletrôn.] OU [Manual].

3 Pressione .

Informações relacionadas

- Problemas com Fax e Telefone >> página 51
-

Definir o toque F/T (toque duplo rápido)

Modelos relacionados:

MFC-L5702DW/MFC-L5802DW/MFC-L5902DW/
MFC-L6702DW/MFC-L6902DW

Quando você define o modo de recepção para Modo Fax/Tel, se a chamada for um fax, o aparelho irá recebê-lo automaticamente. No entanto, se for uma chamada de voz, o aparelho emite o toque F/T (toque duplo) pelo tempo definido na opção de tempo do toque F/T. Se você ouvir o toque para fax/telefone, significa que há uma chamada de voz na linha.

- O recurso de tempo do toque F/T funciona quando você define o Modo Fax/Tel como o Modo de Recepção.

Como o toque F/T é emitido pelo aparelho, as extensões e os telefones externos não tocam; no entanto, ainda é possível atender a chamada em qualquer telefone.

1 Pressione  [Configs] > [Todas config.] > [Fax] > [Conf. recepção] > [Temp. toq. F/T].

2 Pressione o tempo pelo qual você deseja que o aparelho emita um toque para avisar que você tem uma chamada de voz.

3 Pressione .

 Mesmo se o interlocutor desligar durante o toque duplo rápido, o aparelho continua a tocar durante o tempo definido.

Definir o número de toques antes de o aparelho responder (retardo da campanha)

Modelos relacionados:

MFC-L5702DW/MFC-L5802DW/MFC-L5902DW/
MFC-L6702DW/MFC-L6902DW

Quando alguém ligar para o seu aparelho, você ouvirá o som de toque normal de um telefone. O número de toques é definido na opção de retardo da campanha.

- A configuração Atraso de toque define o número de vezes que o equipamento tocará antes de atender à chamada nos modos Somente fax e Fax/Tel.
- Se você tiver telefones externos ou extensões na mesma linha que o equipamento, mantenha a opção Atraso de toques definida como 4.

1 Pressione  [Configs] > [Todas config.] > [Fax] > [Conf. recepção] > [Retard. Camp].

2 Pressione o número de toques que você deseja ouvir antes do equipamento atender a chamada.

 Se você selecionar [0], o equipamento irá atender imediatamente e a linha não vai tocar (disponível apenas para alguns países).

3 Pressione .

Armazenar Números

Modelos relacionados:

MFC-L5702DW/MFC-L5802DW/MFC-L5902DW/
MFC-L6702DW/MFC-L6902DW

Armazene números de fax e telefone no aparelho para uma discagem rápida e transmissão de faxes para grupos. Quando você disca um número armazenado, o LCD mostra o número.



Se houver uma queda de energia elétrica, os números do Catálogo de endereços que estão na memória do equipamento não serão perdidos.

Armazenar Números do Catálogo de Endereços

Modelos relacionados:

MFC-L5702DW/MFC-L5802DW/MFC-L5902DW/
MFC-L6702DW/MFC-L6902DW

- 1 Pressione  [Fax] > [Catálogo Endereços].
- 2 Siga os passos a seguir:
 - a. Pressione [Editar].
 - b. Pressione [Ad novo ender.].
 - c. Pressione [Nome].
 - d. Digite o nome usando o LCD (até 16 caracteres) e pressione [OK].
 - e. Pressione [Endereço].
 - f. Insira o número de fax ou telefone usando o LCD (até 20 dígitos) e pressione [OK].



- Para armazenar um endereço de e-mail para usar com Fax via Internet ou Escaneamento para servidor de e-mail, pressione , insira o endereço de e-mail e pressione [OK].

(Em alguns modelos, é necessário fazer download do Fax via Internet para usar os recursos Fax via Internet e Escaneamento para servidor de e-mail.)

g. Pressione [OK].

Para armazenar outro número no Catálogo de Endereços, repita esses passos.

3 Pressione .

Alterar ou excluir nomes ou números do catálogo de endereços

Modelos relacionados:

MFC-L5702DW/MFC-L5802DW/MFC-L5902DW/
MFC-L6702DW/MFC-L6902DW

- 1 Pressione  [Fax] > [Catálogo Endereços] > [Editar].
- 2 Siga um dos procedimentos a seguir:
 - Pressione [Alterar] para editar nomes ou números de fax ou telefone.

Deslize o dedo para cima ou para baixo ou pressione ▲ ou ▼ para exibir o número que você deseja alterar e pressione-o.

 - Para alterar o nome, pressione [Nome]. Digite o novo nome (até 16 caracteres) usando o LCD, e pressione [OK].
 - Para alterar o número de fax ou telefone, pressione [Endereço]. Digite o novo número de fax ou

telefone (até 20 dígitos) usando o LCD, e pressione [OK].

Pressione [OK] para concluir.



Como inserir texto:

Para alterar um caractere, pressione ◀ ou ▶ para posicionar o cursor para destacar o caractere incorreto, e depois pressione



Insira o novo caractere.

- Para excluir números, deslize o dedo para cima ou para baixo ou pressione ▲ ou ▼ para exibir [Apagar] e depois pressione [Apagar].
 - Selecione os números de fax ou telefone que deseja apagar, pressionando-os para exibir uma marca de seleção vermelha e, em seguida, pressione [OK].

3 Pressione .

Serviços Telefônicos e Dispositivos Externos

Modelos relacionados:

MFC-L5702DW/MFC-L5802DW/MFC-L5902DW/MFC-L6702DW/MFC-L6902DW

É possível que você possa usar os seguintes serviços e conexões com o seu aparelho Brother.



Estas são informações resumidas sobre como conectar seu equipamento. Para obter mais informações sobre cada tópico >> *Manual do Usuário Online*

Correio de voz

Modelos relacionados:

MFC-L5702DW/MFC-L5802DW/MFC-L5902DW/
MFC-L6702DW/MFC-L6902DW

Se você tiver um serviço de Caixa postal e o equipamento Brother na mesma linha, eles entrarão em conflito quando receberem chamadas. Se quiser que o equipamento Brother divida a mesma linha com o serviço de Caixa postal, você deverá colocar o equipamento Brother no modo Manual ou assinar o serviço de Toque próprio de sua companhia telefônica.

Protocolo VoIP

Modelos relacionados:

MFC-L5702DW/MFC-L5802DW/MFC-L5902DW/
MFC-L6702DW/MFC-L6902DW

VoIP é um sistema de telefonia que utiliza uma conexão de Internet em vez de uma linha de telefone tradicional. Provedores de telefonia VoIP com frequência agrupam serviços de Internet e TV a cabo. Seu equipamento Brother pode não funcionar com alguns sistemas VoIP. Para mais informações, entre em contato com o seu provedor de VoIP.

Conexão de uma Secretária Eletrônica Externa (Secretária Eletrônica)

Modelos relacionados:

MFC-L5702DW/MFC-L5802DW/MFC-L5902DW/
MFC-L6702DW/MFC-L6902DW

O seu aparelho Brother pode receber faxes automaticamente quando ele compartilha uma linha com uma secretária eletrônica

externa. Você deve conectar a secretária eletrônica à tomada EXT. no aparelho Brother e configurar o Modo de Recepção do aparelho para Secretária Eletrônica Externa.

Telefones externos e de extensão

Modelos relacionados:

MFC-L5702DW/MFC-L5802DW/MFC-L5902DW/
MFC-L6702DW/MFC-L6902DW

Você pode conectar outro telefone à tomada EXT. no equipamento Brother. Se você atender a uma chamada de fax no telefone externo, poderá fazer com que o equipamento receba o fax pressionando * 5 1 ou pressionando Iniciar fax e depois selecionando [Receber]. Se você responder a um fax recebido em um telefone de extensão que compartilha a linha com o equipamento Brother, poderá transferir o fax para o equipamento pressionando * 5 1.

Se o equipamento estiver no modo Fax/Tel e emitir toques duplos para você atender a uma chamada de voz, você poderá atendê-la em um telefone de extensão pressionando o Código de atendimento telefônico # 5 1 entre um toque e outro.

Informações relacionadas

- Modos de Recepção >> página 32

Enviar e Receber um Fax Usando o Seu Equipamento

Enviar um Fax

Modelos relacionados:

MFC-L5702DW/MFC-L5802DW/MFC-L5902DW/
MFC-L6702DW/MFC-L6902DW

1 Siga um dos procedimentos a seguir:

- Coloque o documento com a *face voltada para cima* no alimentador.
- (Se você está enviando múltiplas páginas por fax, recomendamos o uso do ADF (Alimentador automático de documentos)).

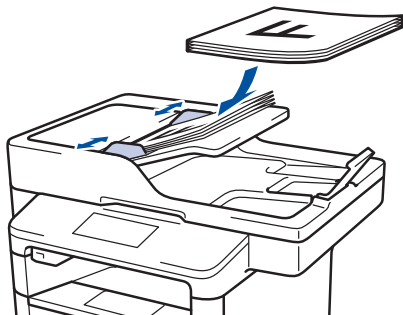

- Coloque o documento com a *face para baixo* no vidro do scanner.



2 Pressione [Fax].

3 Digite o número de fax.

- **Usando o teclado de discagem**

Pressione os números para inserir o número de fax.

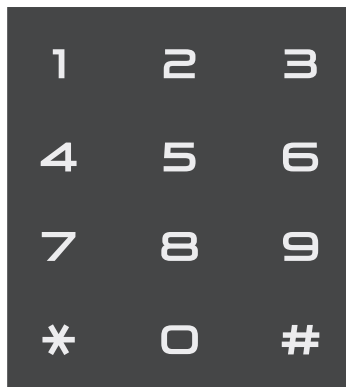

- **Usando o Catálogo de endereços**

Pressione  [Catálogo Endereços] e siga um dos procedimentos a seguir:

- Deslize o dedo para cima ou para baixo ou pressione ▲ ou ▼ para exibir o número desejado e pressione-o.
- Pressione , insira o nome e pressione [OK]. Pressione o nome que você deseja discar.

Ao concluir, pressione [Aplicar].

- **Usando o histórico de chamadas**

Pressione  [Histórico de Chamadas] e depois pressione a opção [Números discados].

Deslize o dedo para cima ou para baixo ou pressione ▲ ou ▼ para exibir o número de fax desejado e pressione-o.

Para enviar um fax, pressione [Aplicar].

4 Pressione [Iniciar Fax].

O aparelho digitaliza e envia o documento.

Se você colocou o documento no vidro do scanner, siga as instruções na tabela.

Opção	Descrição
Sim	Para escanear a próxima página, pressione a opção <i>Sim</i> e coloque a próxima página no vidro do scanner. Pressione OK para escanear a página.
Não	Depois de ter digitalizado a última página, pressione a opção <i>Não</i> . O aparelho envia o documento.

Para parar o Fax, Pressione .

Fax usando o computador (PC-FAX)

Enviar faxes de seu computador

Modelos relacionados:

MFC-L5702DW/MFC-L5802DW/MFC-L5902DW/

MFC-L6702DW/MFC-L6902DW

O recurso PC-FAX da Brother permite enviar um arquivo, criado em qualquer aplicativo em seu computador, como um fax normal e até mesmo anexar uma folha de rosto.

Para Windows®:

Mais informações >> *Manual do Usuário*

Online: *PC-FAX para Windows®*

Para Macintosh:

Mais informações >> *Manual do Usuário*

Online: *PC-FAX para Macintosh*

- 1 No seu aplicativo, selecione **Arquivo**, e depois **Imprimir**.

(As etapas podem variar dependendo do seu aplicativo.)

A caixa de diálogo de Impressão é exibida.

- 2 Selecione **Brother PC-FAX**.

- 3 Clique em **Imprimir**.

Aparece a Interface do usuário da **BrotherPC-FAX**.

- 4 Digite o número de fax do destinatário.

- a. Use o teclado do computador ou clique em **BrotherPC-FAX** no teclado numérico da interface do usuário.
- b. Clique em **Adicionar endereço do destinatário**.



Você também pode selecionar um número armazenado em **Catálogo de endereços**.

- 5 Clique em **Iniciar**.

O documento é enviado para a máquina Brother e, em seguida, enviado por fax para o destinatário.

Entre em contato com o fornecedor do aplicativo se você precisar de mais suporte.

Receber faxes no seu computador (apenas Windows®)

Modelos relacionados:

MFC-L5702DW/MFC-L5802DW/MFC-L5902DW/

MFC-L6702DW/MFC-L6902DW

Use o software PC-FAX da Brother para receber faxes em seu computador, fazer sua triagem, e imprimir apenas os faxes que você quer.

- Mesmo se você desligar o computador (à noite ou no fim de semana, por exemplo), o seu equipamento irá receber e armazenar faxes na memória. O número de faxes recebidos que estão armazenados na memória é exibido no LCD.
- Quando você inicia o computador e o software de recebimento PC-Fax é acionado, o MFC transfere os faxes para o computador automaticamente.
- Para que o PC-Fax funcione, o software PC-FAX deve estar em execução no seu computador.
- Antes que você possa configurar o PC-Fax, você deve instalar o software MFL-Pro Suite no seu computador. Confirme se o equipamento Brother está conectado ao computador e ligado.
- Se o equipamento mostrar uma mensagem de erro e não puder imprimir faxes da memória, use o recurso PC-FAX para transferir os faxes para um computador.
- *O PC-Fax não está disponível para Macintosh.*

A janela **PC-FAX Receive** é exibida. O ícone **PC-Fax Receive (Pronta)** também é exibido na bandeja de tarefas do computador.

1 Siga um dos procedimentos a seguir:

- (Windows® XP, Windows Vista® e Windows® 7)

Clique em  **Iniciar > Todos os Programas > Brother > Brother Utilities > PC-FAX > Receber.**

- (Windows® 8)

Clique em  (**Brother Utilities**) e, em seguida, clique na lista suspensa e selecione o nome do seu modelo (se ainda não estiver selecionado).

Clique em **PC-FAX**, na barra de navegação esquerda e, em seguida, em **Receber**.

2 Confirme a mensagem e clique em **Sim**.







Use esta seção para resolver os problemas que poderão ocorrer ao utilizar o seu aparelho Brother.

Identificar o problema

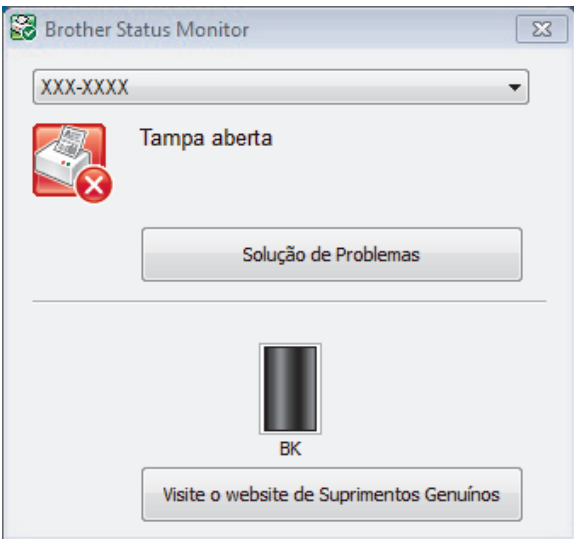
Mesmo que pareça haver algum problema com o equipamento, você pode corrigir a maioria dos problemas sozinho.

Primeiro, verifique o seguinte:

- O cabo de alimentação do equipamento está conectado corretamente e a alimentação do equipamento está ligada.
- Todas as peças de proteção (de cor laranja) do equipamento foram removidas.
- (Para modelos de rede) O ponto de acesso (para redes sem fio), roteador ou hub está ligado e o indicador da conexão está piscando.
- O papel está inserido corretamente na bandeja de papel.
- Os cabos de interface estão bem conectados ao equipamento e ao computador.
- Verifique o LCD ou o status do equipamento no **Brother Status Monitor** em seu computador.

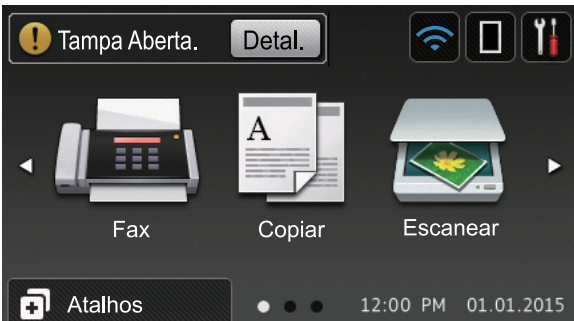
Encontre o Erro	Encontre a solução
<p>Usando o Status Monitor</p>  <ul style="list-style-type: none"> • Clique duas vezes no ícone  na barra de tarefas. • (Windows®) Se você marcar a caixa de seleção Carregar Status Monitor na Inicialização, o Status Monitor será automaticamente inicializado a cada inicialização do seu computador. 	<ul style="list-style-type: none"> • Um ícone verde indica a condição normal de espera.  • Um ícone amarelo indica um aviso.  • Um ícone vermelho indica que ocorreu um erro.  • Um ícone cinza indica que a máquina está desligada.  • Clique no botão Solução de Problemas para acessar o site de solução de problemas da Brother.
<p>Usando o LCD</p> 	<ol style="list-style-type: none"> 1. Siga as mensagens no LCD. 2. Consulte as instruções na tabela a seguir. 3. Se não conseguir corrigir o erro >> <i>Manual do Usuário Online: Mensagens de erro e manutenção</i> ou as Perguntas frequentes e Solução de problemas no Brother Solutions Center, em support.brother.com.

Mensagens de erro e manutenção







(MFC-L6902DW)



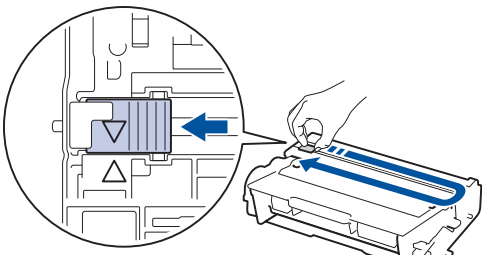

Se o LCD exibir erros e o dispositivo Android™ oferecer suporte ao recurso NFC, encoste seu dispositivo no logo NFC de seu equipamento Brother para acessar o Brother Solutions Center e navegar pelas Perguntas frequentes atualizadas. (Taxas de transmissão de mensagens e dados de sua operadora de celular podem ser aplicáveis.)

Verifique se as configurações de NFC do equipamento Brother e do dispositivo Android™ estão definidas como Ativado.

As mensagens de erro e manutenção mais comuns são mostradas na tabela.



Mensagens de erro	Causa	Ação
Autodiagnóstico	A unidade fusora não atinge uma determinada temperatura dentro de um determinado intervalo de tempo.	Mantenha o botão  pressionado para desligar o equipamento, aguarde alguns segundos e ligue-o novamente. Deixe o aparelho ligado, mas ocioso, durante 15 minutos.
	A unidade fusora está muito quente.	
Bdj Saída Cheia	A bandeja de saída de papel está cheia.	Remova o papel impresso da bandeja de saída de papel indicada no LCD.
Cilindro !	O fio corona na unidade de cilindro precisa ser limpo.	Limpe os fios corona na unidade de cilindro.  >> Manual do Usuário Online: Limpar o fio corona Se o problema persistir, substitua a unidade de cilindro.
	A unidade de cilindro ou o conjunto de unidade de cilindro e cartucho de toner não está instalado corretamente.	Remova a unidade de cilindro, remova o cartucho de toner da unidade de cilindro e reinstale o cartucho de toner na unidade de cilindro. Reinstale a unidade de cilindro no equipamento.
Dados de Impressão Cheios	A memória do equipamento está cheia.	Pressione  e exclua os dados de impressão segura armazenados previamente.

Mensagens de erro	Causa	Ação
Erro de Tamanho	O tamanho de papel definido no driver da impressora não é suportado pela bandeja definida.	Escolha um tamanho de papel suportado pela bandeja definida.
Erro de Tamanho Frente e Verso	O tamanho de papel especificado na configuração de tamanho de papel do equipamento não está disponível para impressão frente e verso automática.	Pressione  (se necessário). Carregue o tamanho correto de papel na bandeja e defina a bandeja para o tamanho de papel carregado. Escolha um tamanho de papel compatível com impressão frente e verso.
	O papel na bandeja não possui o tamanho correto e não está disponível para impressão frente e verso automática.	Os tamanhos de papel disponíveis para impressão frente e verso automática são: A4, Carta, Ofício, Ofício México, Ofício Índia e Fólio.
Erro do Cartucho	O cartucho de toner não está instalado corretamente.	Remova o conjunto de unidade de cilindro e cartucho de toner. Remova o cartucho de toner e instale-o novamente na unidade de cilindro. Reinstale o conjunto de cartucho de toner e unidade de cilindro no equipamento. Se o problema persistir, entre em contato com o Revendedor Brother ou seu Revendedor Brother local.
Fax recebido ##	Um fax recebido e não impresso está aguardando impressão no tamanho correto de papel.	Para imprimir o fax recebido, insira papel com o tamanho correto na bandeja indicada no LCD. Os tamanhos de papel disponíveis para impressão de fax são: A4, Carta, Ofício e Fólio.
Frente e verso desativado	A tampa traseira do equipamento não está totalmente fechada.	Feche a tampa traseira do equipamento até ela travar na posição fechada.
	A bandeja frente e verso não está completamente instalada.	Instale a bandeja frente e verso com firmeza no equipamento.
Impos. Imp. ##	O equipamento possui um problema mecânico.	<ul style="list-style-type: none"> Mantenha  pressionado para desligar o equipamento, aguarde alguns minutos e ligue-o novamente. Se o problema persistir, entre em contato com o Revendedor Brother.

Mensagens de erro	Causa	Ação
Impossível escanear	O documento é muito grande para escaneamento frente e verso.	Pressione  . Para escaneamento frente e verso, use papel A4. Outros tipos de papel devem ter tamanho entre: Comprimento: 147,3 mm a 355,6 mm Largura: 105 a 215,9 mm
Impossível escanear ##	O equipamento possui um problema mecânico.	<ul style="list-style-type: none"> • Mantenha  pressionado para desligar o equipamento e depois ligue-o novamente. • Se o problema persistir, entre em contato com o Revendedor Brother.
Incompatibilidade de Tamanho	O papel na bandeja não possui o tamanho correto.	Insira o tamanho correto de papel na bandeja indicada no LCD e defina o tamanho de papel para a bandeja.
Memória Cheia	A memória do equipamento está cheia.	<p>Se uma operação de envio de fax ou cópia estiver em andamento</p> <p>Siga um dos procedimentos a seguir:</p> <ul style="list-style-type: none"> • Pressione <code>Enviar agora</code> para enviar as páginas digitalizadas até agora. • Pressione <code>Impressão parcial</code> para copiar as páginas digitalizadas até agora. • Pressione <code>Sair</code> ou , aguarde as outras operações em andamento serem concluídas e tente novamente. <p>Se uma operação de escaneamento estiver em andamento</p> <ul style="list-style-type: none"> • Divida o documento em várias partes. • Reduza a resolução. • Reduza o tamanho do arquivo. • Selecione o tipo de arquivo PDF de alta compactação. • Exclua faxes da memória. <p>Se uma operação de impressão estiver em andamento</p> <p>Pressione  e diminua a resolução de impressão.</p>
Papel Preso Atrás	O papel está obstruído na parte traseira do equipamento.	Abra a tampa do fusor e remova todo o papel preso. Feche a tampa do fusor.

Mensagens de erro	Causa	Ação
Papel preso B1 Papel preso B2 Papel preso B3	O papel está preso na bandeja de papel indicada.	Puxe para fora a bandeja de papel e remova todo o papel preso, como mostrado na animação do LCD.
Papel preso bandeja MU	O papel está preso na bandeja MU.	Remova todo o papel preso no interior e ao redor da bandeja MU. Pressione Repetir.
Papel Preso Dentro	O papel está obstruído dentro do equipamento.	Abra a tampa frontal, remova o conjunto de cartucho de toner e unidade de cilindro e retire todo o papel preso. Feche a tampa frontal.
Papel preso frente e verso	O papel está preso na bandeja frente e verso ou na parte traseira.	Remova a bandeja frente e verso e abra a tampa traseira para retirar todo o papel preso.
Pouco Papel Pouco Papel B1 Pouco Papel B2 Pouco Papel B3	A bandeja de papel está quase vazia.	Insira papel na bandeja indicada no LCD.
Sem Alim Ppl B1 Sem Alim Ppl B2 Sem Alim Ppl B3	O equipamento não conseguiu usar papel da bandeja indicada.	Puxe para fora a bandeja de papel indicada no LCD e remova todo o papel preso.
Sem Bandeja B1 Sem Bandeja B2 Sem Bandeja B3	A bandeja de papel não está instalada ou está instalada incorretamente.	Reinstale a bandeja de papel indicada no LCD.
Sem Papel	O equipamento está sem papel ou o papel não foi carregado corretamente na bandeja de papel.	<ul style="list-style-type: none"> • Insira papel na bandeja de papel. Confirme se as guias de papel estão ajustadas para o tamanho correto. • Se houver papel na bandeja, remova e insira-o novamente. Confirme se as guias de papel estão ajustadas para o tamanho correto. • Não encha demais a bandeja de papel.

Mensagens de erro	Causa	Ação
Sem Papel Verificar Ppl B1 Verificar Ppl B2 Verificar Ppl B3	O equipamento não conseguiu usar papel da bandeja indicada.	Siga um destes procedimentos: <ul style="list-style-type: none"> • Insira papel na bandeja indicada no LCD. Confirme se as guias de papel estão ajustadas para o tamanho correto. • Se houver papel na bandeja, remova e insira-o novamente. Confirme se as guias de papel estão ajustadas para o tamanho correto. <p>Não encha demais a bandeja de papel.</p>
Sem Toner	O cartucho de toner ou o conjunto de unidade de cilindro e cartucho de toner não está instalado corretamente.	Remova o conjunto de unidade de cilindro e cartucho de toner. Remova o cartucho de toner da unidade de cilindro, e reinstale o cartucho de toner na unidade de cilindro. Reinstale o conjunto de unidade de cilindro e cartucho de toner no equipamento. Se o problema persistir, substitua o cartucho de toner por um novo.
Sem Unidade de Cilindro	A unidade de cilindro não está instalada corretamente.	Reinstale o conjunto de cartucho de toner e unidade de cilindro.
Substitua o Toner	O cartucho de toner está no final de sua vida útil. O equipamento interromperá todas as operações de impressão. Enquanto houver espaço na memória, os faxes serão armazenados na memória.	Substitua o cartucho de toner por um novo.
Suprimentos Cilindro Próximo ao Fim	A unidade de cilindro está perto do fim de sua vida útil.	Faça o pedido de uma nova unidade de cilindro antes de o LCD exibir Substitua o Cilindro.
Suprimentos Prepare o Novo Cartucho de Toner.	Se o LCD mostrar essa mensagem, você ainda pode imprimir. O cartucho de toner está perto do final de sua vida útil.	Compre agora um novo cartucho de toner para que você já tenha um cartucho de toner disponível para a substituição quando o LCD exibir Substitua o Toner.
Suprimentos Substitua o Cilindro	Está na hora de substituir a unidade de cilindro. O contador da unidade de cilindro não foi reiniciado após a instalação de um novo cilindro.	Substitua a unidade de cilindro por uma nova. Reinicie o contador de unidade de cilindro. Consulte as instruções fornecidas com a nova unidade de cilindro.

Mensagens de erro	Causa	Ação
Tamanho de Papel Incorreto MU Tamanho de Papel Incorreto B1 Tamanho de Papel Incorreto B2 Tamanho de Papel Incorreto B3	O papel da bandeja especificada acabou durante a operação de cópia, e o equipamento não encontrou papel do mesmo tamanho na próxima bandeja de alimentação.	Insira o papel na bandeja de papel.
Tampa aberta	A tampa frontal não está totalmente fechada.	Abra e então feche firmemente a tampa frontal do equipamento.
Tampa Aberta.	A tampa do fusor não está totalmente fechada ou havia obstrução de papel na parte traseira do equipamento quando você o ligou.	Feche a tampa do fusor localizado atrás da tampa traseira do equipamento. Certifique-se de que não há obstrução de papel na parte traseira do equipamento e feche a tampa do fusor.
Tampa Aberta.	A tampa do alimentador não está totalmente fechada.	Feche a tampa do alimentador. Se a mensagem de erro persistir, pressione  .
Tipo Mídia Errado	O tipo de mídia especificado no driver da impressora é diferente do tipo de papel especificado no menu do equipamento.	Coloque o tipo correto de papel na bandeja indicada no LCD e selecione o tipo de mídia correto no equipamento usando a configuração Tipo de papel.
Verificar Ppl MU	A bandeja MU está sem papel ou o papel não foi colocado corretamente na bandeja MU.	Siga um destes procedimentos: <ul style="list-style-type: none"> • Insira papel na bandeja MU. Confirme se as guias de papel estão ajustadas para o tamanho correto. • Se houver papel na bandeja, remova e insira-o novamente. Confirme se as guias de papel estão ajustadas para o tamanho correto.
Verifique Docum.	O documento não foi inserido ou alimentado corretamente, ou o documento que estava sendo escaneado no ADF (Alimentador automático de documentos) era muito grande.	Remova a obstrução de papel no ADF (Alimentador automático de documentos). Limpe todos os pedaços ou restos de papel do caminho do papel no Alimentador. Pressione  .

Problemas com Fax e Telefone

Modelos relacionados:

MFC-L5702DW/MFC-L5802DW/MFC-L5902DW/MFC-L6702DW/MFC-L6902DW

Se você não pode enviar ou receber um fax, verifique o seguinte:

- 1 Conecte uma extremidade do cabo da linha telefônica à área identificada como “LINE” e, em seguida, conecte a outra extremidade do cabo da linha telefônica diretamente a uma tomada do telefone na parede.

Se você pode enviar e receber faxes quando a linha telefônica está conectada diretamente ao fax, o problema pode estar relacionado com a máquina. Entre em contato com o seu provedor de serviços de telefone para problemas de conexão.

- 2 Verifique o Modo de recepção.

➤➤ *Informações relacionadas:*

- *Modos de Recepção*
- *Selecionar o modo de Recepção correto*

- 3 Tente alterar as configurações de compatibilidade.

Você pode ser capaz de enviar e receber faxes através da diminuição da velocidade de conexão.

Mais informações ➤➤ *Informações relacionadas: Definir a compatibilidade da linha telefônica para interferência e sistemas VoIP*

Se o problema não for resolvido, desligue a máquina e, em seguida, ligue-o.



Informações relacionadas

- Definir a compatibilidade da linha telefônica para interferência e sistemas VoIP ➤➤ página 32
 - Modos de Recepção ➤➤ página 32
 - Selecionar o modo de Recepção correto ➤➤ página 34
-

Solução de Problemas para Outros Problemas de Fax

Modelos relacionados:

MFC-L5702DW/MFC-L5802DW/MFC-L5902DW/MFC-L6702DW/MFC-L6902DW

Dificuldades	Sugestões
Não consigo enviar faxes.	Confira todas as conexões dos cabos da linha. Confirme se o cabo de linha telefônica está conectado à tomada telefônica na parede e à tomada LINE no equipamento. Se você for assinante de serviços DSL, VoIP, ou MagicJack, entre em contato com seu provedor de serviços para obter instruções de conexão. Se estiver usando um sistema VoIP, tente alterar a configuração Compatibilidade para <i>Básico (para VoIP)</i> . Isso irá reduzir a velocidade do modem e desativar o ECM (Modo de correção de erros).
	Confirme se o aparelho está no modo Fax e se você pressionou Fax.
	Imprima o Relatório de verificação de transmissão e veja se encontra algum erro.
	Entre em contato com o seu administrador para verificar suas configurações do Secure Function Lock (Bloqueio Seguro de Função).
	Peça para o destinatário verificar se o aparelho que receberá o fax possui papel.
Não consigo receber faxes.	Confirme se o equipamento possui um tom de discagem pressionando <i>Gancho</i> . Caso não haja um tom de discagem, conecte um telefone que esteja funcionando e um cabo de linha telefônica à tomada LINE. Retire o telefone externo do gancho e verifique se é possível ouvir o tom de discagem. Se não conseguir ouvir o tom de discagem ou se ouvir estática ou interferência em sua linha de fax, entre em contato com a companhia telefônica local para verificar as condições da linha.

Dificuldades	Sugestões
<p>Não consigo receber faxes.</p>	<p>Se estiver usando uma secretária eletrônica (modo <code>Secret.Eletrôn.</code>) na mesma linha do equipamento Brother, confirme se a secretária eletrônica está configurada corretamente.</p> <ol style="list-style-type: none"> 1. Conecte o cabo de linha telefônica diretamente na tomada telefônica da parede e na tomada LINE do equipamento Brother. 2. Remova a tampa protetora da tomada EXT no equipamento Brother e conecte o cabo de linha telefônica da secretária eletrônica à tomada EXT. 3. Configure a secretária eletrônica para atender às chamadas no intervalo de quatro toques. Se você estiver tendo problemas para receber faxes ou mensagens de voz, configure a secretária eletrônica para atender no intervalo de dois ou três toques. 4. Grave a mensagem de saída em sua secretária eletrônica. <ul style="list-style-type: none"> • Grave cinco segundos de silêncio no início da mensagem de saída. • Grave uma mensagem de no máximo 20 segundos. • Termine sua mensagem de saída com o seu Código de Recepção de Fax para as pessoas que enviam faxes manuais. Por exemplo: "Após o sinal, deixe sua mensagem ou pressione *51 e inicie o envio do fax." 5. Configure a secretária eletrônica para atender às ligações. 6. Configure o Modo de Recepção do seu equipamento Brother para <code>Secret.Eletrôn..</code> <p>Certifique-se de que o recurso de Recepção Fácil do seu equipamento Brother está ativado. O recurso Recepção fácil permite que você receba faxes mesmo se tiver atendido à ligação em um telefone externo ou telefone de extensão.</p>
<p>Os faxes recebidos aparecem como páginas divididas.</p>	<p>Ative a opção Redução automática.</p>
<p>Não consigo discar. (Sem tom de discagem)</p>	<p>Verifique todas as conexões de cabos de linha. Altere <code>Tom/pulso</code> a configuração. (Disponível apenas para alguns países)</p>
<p>Qualidade de envio ruim.</p>	<p>Tente alterar sua resolução para <code>Fina</code> ou <code>S.fina</code>. Faça uma cópia para verificar o funcionamento do scanner do equipamento. Se a qualidade da cópia estiver ruim, limpe o scanner. Mais informações >> <i>Manual do Usuário Online: Limpar o scanner</i></p>
<p>Linhas pretas verticais nos faxes enviados.</p>	<p>Linhas pretas verticais costumam aparecer nos faxes enviados devido à presença de sujeira ou fluido de correção na faixa de vidro. Mais informações >> <i>Manual do Usuário Online: Limpar o scanner</i></p>

Problemas de Impressão ou Escaneamento

Se não for possível imprimir ou digitalizar um documento, verifique o seguinte:

- 1 Todas as peças de proteção do equipamento foram removidas.
- 2 Os cabos de interface estão bem conectados ao equipamento e ao computador.
- 3 O driver da impressora ou scanner foi instalado corretamente.

Para confirmar se o driver da impressora ou do scanner está instalado no seu computador >>> *Manual do Usuário Online*: Outros problemas

- 4 (Apenas problema de escaneamento)
Confirme que um Endereço IP disponível foi atribuído ao seu equipamento. (Windows®)

- a. Siga um dos procedimentos a seguir:

(Windows® XP)

Clique em **Iniciar > Painel de controle > Impressoras e outros itens de hardware > Scanners e câmeras.**

(Windows Vista®)

Clique em  (**Iniciar**) > **Painel de Controle > Hardware e Sons > Scanners e Câmeras.**

(Windows® 7)

Clique em  (**Iniciar**) > **Todos os Programas > Brother > Brother Utilities.**

Clique na lista suspensa e selecione o nome do seu modelo (se ainda não estiver selecionado). Clique em **Escanear**, na barra de navegação esquerda e, em seguida, em **Scanners e Câmeras.**

(Windows® 8)

Clique em  (**Brother Utilities**)

e, em seguida, clique na lista suspensa e selecione o nome do seu modelo (se ainda não estiver selecionado). Clique em **Escanear**, na barra de navegação esquerda e, em seguida, em **Scanners e Câmeras.**

- b. Siga um dos procedimentos a seguir:

(Windows® XP)

Clique com o botão direito sobre um dispositivo de scanner e selecione **Propriedades**. A caixa de diálogo Propriedades do scanner de rede aparece.

(Windows Vista®, Windows® 7 e Windows® 8)

Clique no botão **Propriedades**.

- c. Clique na guia **Configuração de rede** para confirmar o Endereço IP do equipamento.

Tente imprimir com seu equipamento. Se o problema persistir, desinstale e reinstale o driver da impressora.

- 5 Se o problema ainda permanecer depois de tentar todos os itens acima, tente o seguinte:

Para uma conexão de interface USB

- Troque o cabo USB por um novo.
- Use outra porta USB.

Para uma conexão em Rede Cabeada

- Troque o Cabo LAN por um novo.
- Use outra porta LAN no seu hub.

Para uma conexão de Rede Sem Fio

- Confirme o status da luz Wi-Fi do seu equipamento.

Se a luz do Wi-Fi no painel de controle do seu equipamento estiver piscando, seu computador não foi conectado ao ponto de acesso WLAN. Configure a conexão de rede sem fio novamente.

Se a luz do Wi-Fi no painel de controle do seu equipamento está desligada, a configuração de conexão WLAN está desativada. Habilite a conexão WLAN e configure a conexão de rede sem fio.

Mais informações >> *Manual do Usuário Online: Introdução ao seu aparelho Brother*

Se você não consegue imprimir em ambos os lados do papel, verifique o seguinte:

- 6** Altere a configuração de tamanho do papel no driver da impressora para A4.

Obstrução de Documentos e Papéis

Encontrar o Documento ou Papel Obstruído

Se o seu documento ou papel ficar preso no equipamento, a mensagem de LCD ou Status Monitor o ajudará a encontrá-lo.

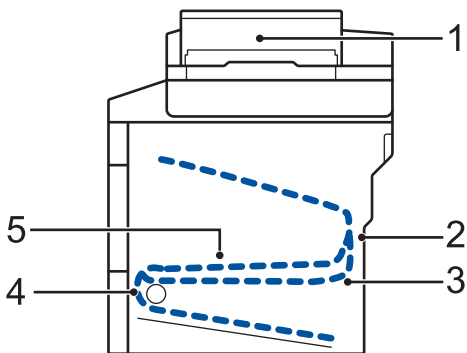

1. Obstrução de Documento
2. Obstrução Traseira
3. Obstrução 2 lados
4. Obstrução Bandeja
5. Obstrução Dentro

Limpar a Obstrução de Documento

O Documento está Obstruído na Parte superior do ADF (Alimentador automático de documentos)

- 1 Abra a tampa do alimentador.
- 2 Retire o documento obstruído para a esquerda.

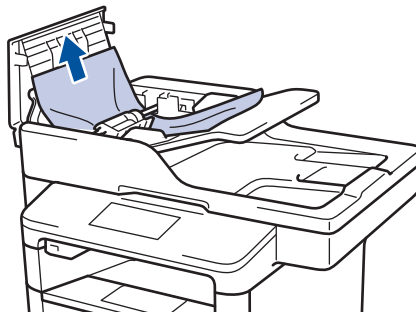

- 3 Feche a tampa do alimentador.

O Documento está obstruído sob a tampa dos documentos

- 4 Retire o documento obstruído para a direita.

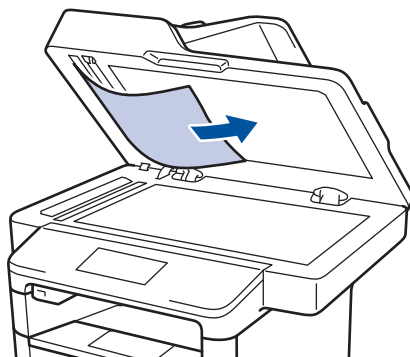

Se o documento correr ou rasgar, remova todos os pedaços de papel pequenos para evitar congestionamentos futuros.

Remova os recortes de papel pequeno obstruídos no ADF (Alimentador automático de documentos)

- 5 Coloque uma tira de papel duro, como cartolina, no ADF (Alimentador automático de documentos) para empurrar completamente qualquer pedaços de papel pequeno.

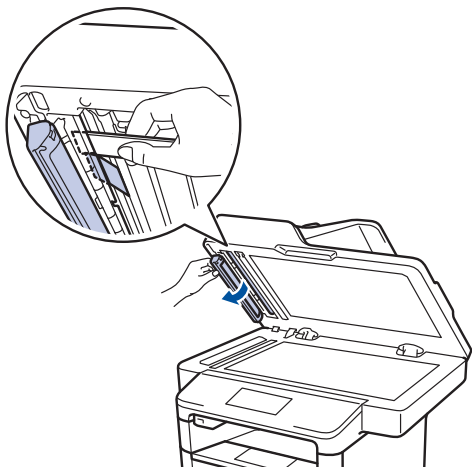
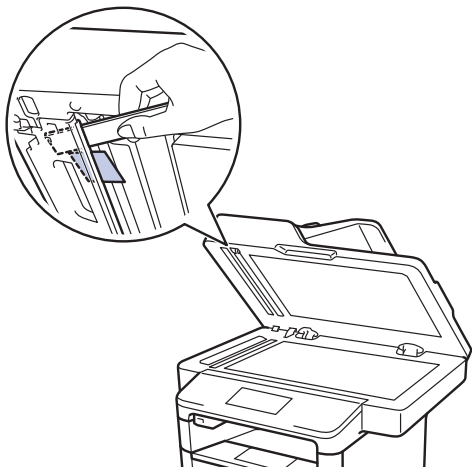

Se o documento corroer ou rasgar, remova todos os pedaços de papel pequenos para evitar congestionamentos futuros.

- 6 Pressione .

Limpar a Obstrução de Papel

Sempre remova o papel restante da bandeja de papel e ajeite a pilha quando estiver adicionando papel novo. Isso ajuda a evitar que várias folhas de papel entrem na alimentação do equipamento ao mesmo tempo e evita obstruções do papel.

O papel está obstruído na bandeja MU

Se o painel de controle do equipamento ou o Status Monitor indicar que há uma obstrução de papel na bandeja MU, siga este procedimento:

- 1 Remova o papel da bandeja MU.
- 2 Remova o papel preso no interior e ao redor da bandeja MU.



- 3 Ventile a pilha de papéis e recoloca-a na bandeja MU.
- 4 Coloque papel na bandeja MU e confirme se o papel está abaixo das guias que indicam a altura máxima da resma (1) nos dois lados da bandeja.

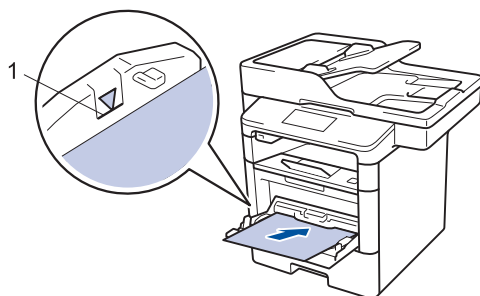

- 5 Pressione [Repetir] para reiniciar a impressão.

O papel está obstruído na bandeja de papel

Se o painel de controle do equipamento ou o Status Monitor indicar que há uma obstrução de papel na bandeja de papel, siga este procedimento:

- 1 Puxe a bandeja de papel completamente para fora do aparelho.

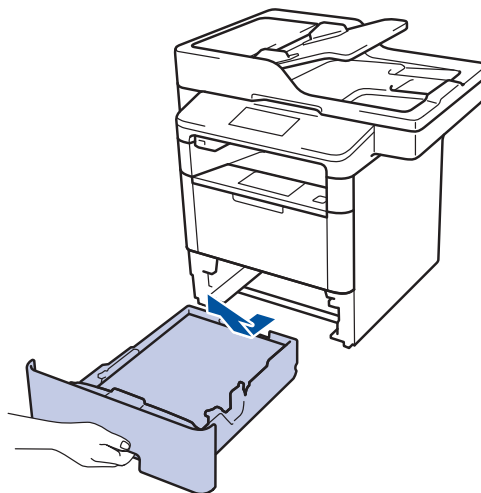

- 2 Lentamente retire o papel obstruído.

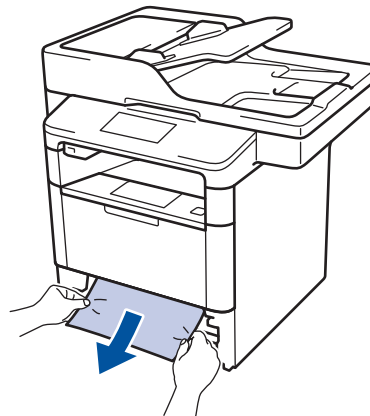

 Puxe o papel obstruído com as duas mãos e para baixo para removê-lo mais facilmente.

- 3 Ventile a pilha de papel para evitar mais obstruções, e deslize as guias de papel

para que se ajustem ao tamanho do papel.

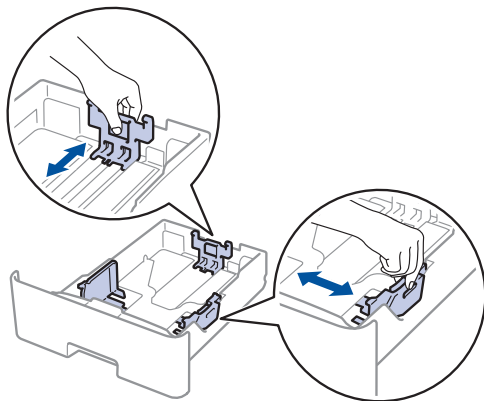

- 4** Confirme se o papel está abaixo da marca de nível máximo de papel (▼▼▼).

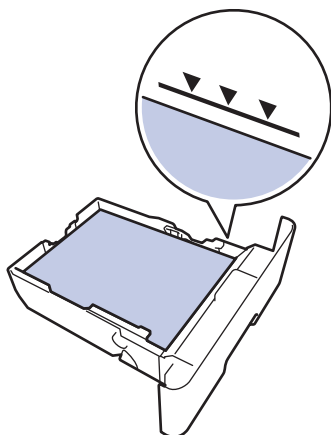

- 5** Recoloque firmemente a bandeja de papel no aparelho.

O papel está preso na parte traseira do aparelho

Se o painel de controle do equipamento ou o Status Monitor indicar que há uma obstrução de papel na parte traseira do equipamento, siga este procedimento:

- 1** Deixe o aparelho ligado por 10 minutos para que a ventoinha interna resfrie as peças extremamente quentes dentro do aparelho.

- 2** Abra a tampa traseira.

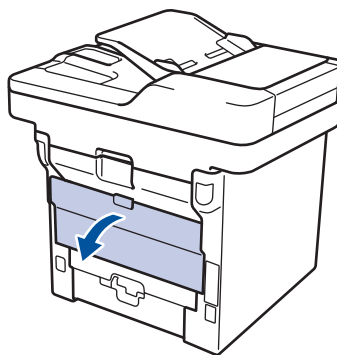

- 3** Puxe as travas verdes nas laterais esquerda e direita em sua direção para liberar a tampa do fusor.

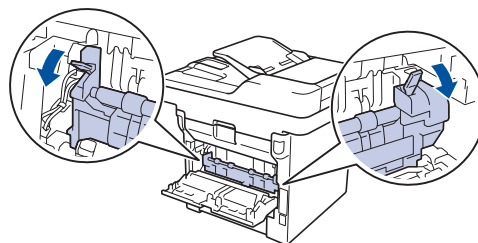

⚠️ ADVERTÊNCIA

SUPERFÍCIE QUENTE

As peças internas do equipamento estarão extremamente quentes. Aguarde o aparelho ficar mais frio antes de tocá-las.

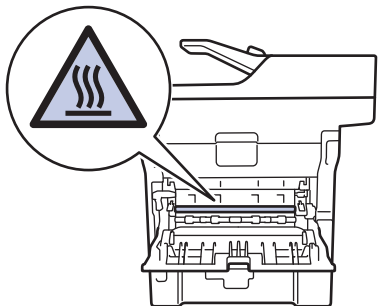

- 4** Use as duas mãos para puxar cuidadosamente o papel obstruído para fora da unidade do fusor.

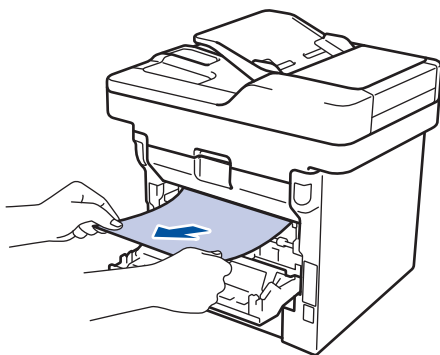

- 5** Feche a tampa do fusor.

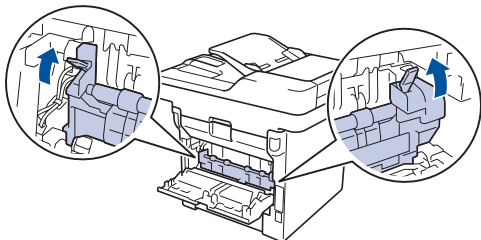

- 6** Feche a tampa traseira do equipamento até que ela se encaixe na posição fechada.

O Papel está obstruído dentro do Equipamento

Se o painel de controle do equipamento ou o Status Monitor indicar que há uma obstrução de papel dentro do equipamento, siga o procedimento a seguir:

- 1** Deixe o aparelho ligado por 10 minutos para que a ventoinha interna resfrie as peças extremamente quentes dentro do aparelho.

- 2** Abra a tampa frontal.

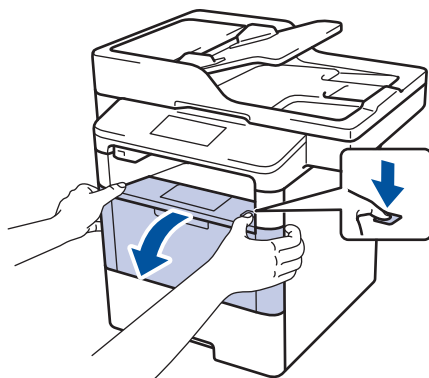

- 3** Remova o conjunto de unidade de cilindro e cartucho de toner.

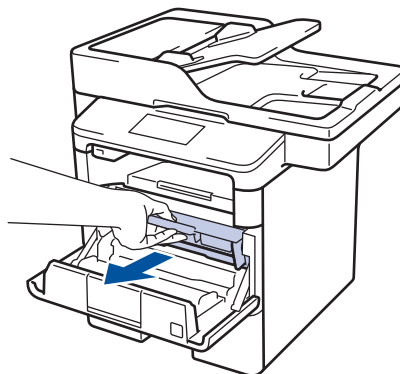

⚠️ ADVERTÊNCIA

SUPERFÍCIE QUENTE

As peças internas da máquina estarão extremamente quentes. Aguarde o equipamento ficar mais frio antes de tocá-las.

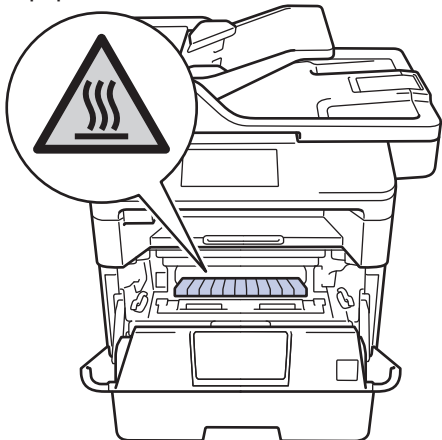

- 4** Puxe o papel obstruído vagarosamente para fora.

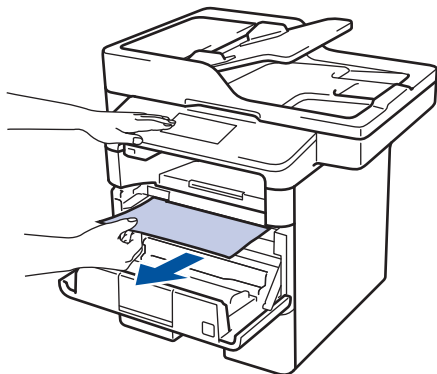

- 5** Instale o conjunto de unidade de cilindro e cartucho de toner dentro do equipamento.

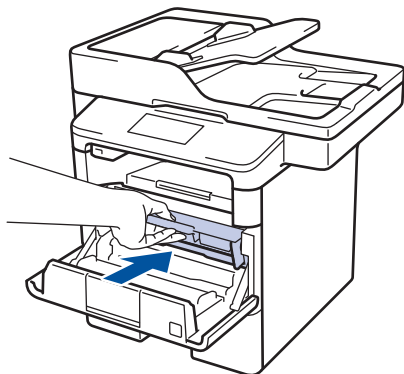

- 6** Feche a tampa frontal.

O papel está obstruído na Bandeja de 2 faces

Se o painel de controle do equipamento ou o Status Monitor indicar que há uma obstrução de papel na bandeja frente e verso, siga este procedimento:

- 1 Deixe o equipamento ligado por 10 minutos para que o ventilador interno resfrie as peças extremamente quentes dentro do equipamento.

- 2 Puxe a bandeja de papel completamente para fora do equipamento.

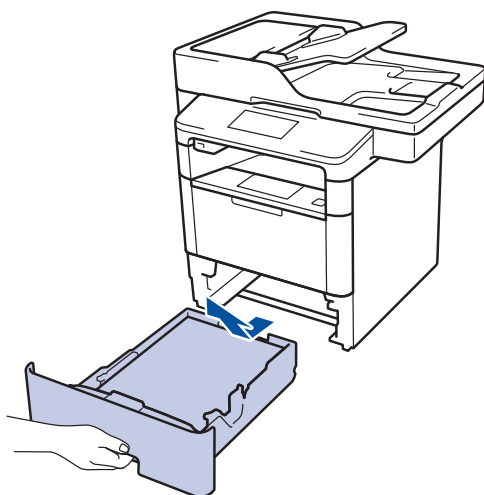

- 3 Na parte de trás do equipamento, puxe a bandeja 2 faces completamente para fora do equipamento.

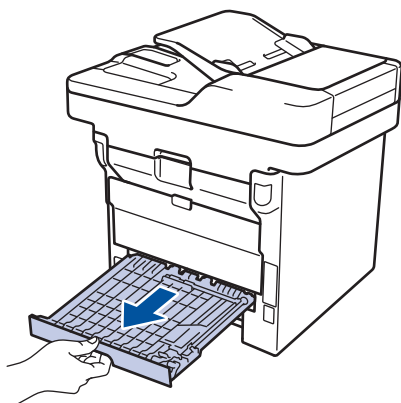

- 4 Puxe o papel obstruído para fora do equipamento ou da bandeja 2 faces.

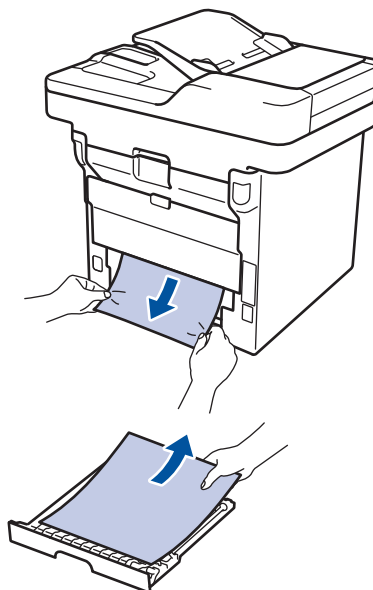

- 5 Retire o papel que pode ter ficado obstruído debaixo do equipamento devido à eletricidade estática.

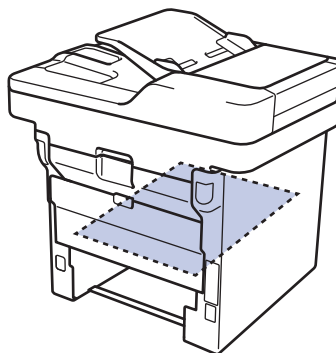

- 6** Se o papel não está preso dentro da bandeja de 2 faces, abra a tampa traseira.

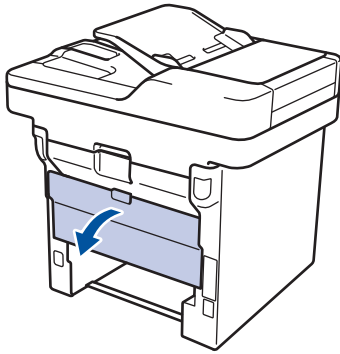

⚠ ADVERTÊNCIA

SUPERFÍCIE QUENTE

As peças internas da máquina estarão extremamente quentes. Aguarde o equipamento ficar mais frio antes de tocá-las.

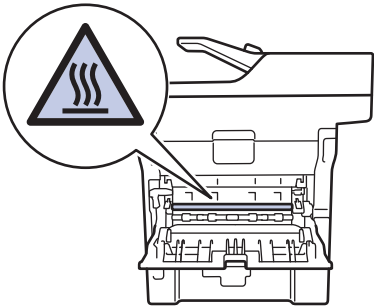

- 7** Use as duas mãos para puxar cuidadosamente o papel obstruído para fora da parte traseira do equipamento.

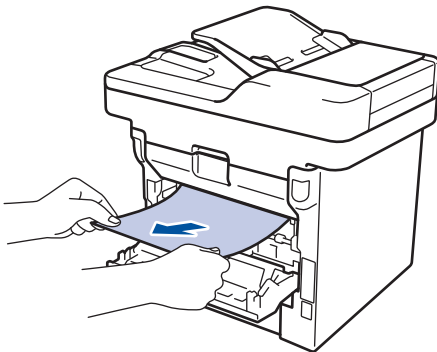

- 8** Feche a tampa traseira do equipamento até que ela se encaixe na posição fechada.



- 9** Reinstale a bandeja de impressão frente e verso na parte traseira do equipamento, de modo que ela fique totalmente encaixada.

- 10** Reinstale a bandeja de papel na parte frontal do equipamento, de modo que ela fique totalmente encaixada.

Como inserir texto no aparelho Brother

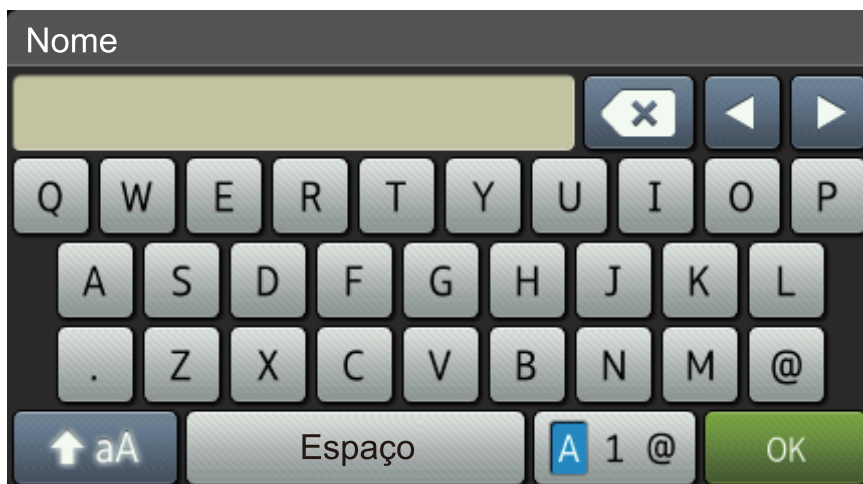
- Quando você precisa digitar textos no seu aparelho Brother, um teclado aparece no LCD.
- Os caracteres disponíveis podem variar dependendo do seu país.
- O layout do teclado pode variar dependendo da operação realizada.





- Pressione  para alternar entre letras, números e caracteres especiais.
- Pressione  para alternar entre letras maiúsculas e minúsculas.
- Para mover o cursor para a esquerda ou para a direita, pressione ◀ ou ▶.

Inserindo espaços

- Para inserir um espaço, pressione [Espaço] ou ▶.

Fazendo correções

- Se você inserir um caractere por engano e quiser alterá-lo, pressione ◀ ou ▶ para mover o cursor até a posição do caractere incorreto e depois pressione . Digite o caractere correto.
- Para inserir um caractere, pressione ◀ ou ▶ para mover o cursor para o local correto e então digite o caractere.
- Pressione  para cada caractere que você deseja excluir, ou pressione a tecla  para excluir todos os caracteres.

Informações relacionadas

- Definir o ID de sua estação >> página 31
-

Suprimentos

Quando chega a hora de substituir suprimentos, como toner ou cilindro, uma mensagem de erro é exibida no painel de controle do seu equipamento ou no Status Monitor. Para obter mais informações sobre suprimentos para seu equipamento, visite <http://www.brother.com/original/index.html> ou entre em contato com seu revendedor da Brother local.

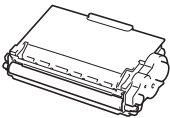
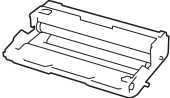

O cartucho de toner e a unidade de cilindro são duas peças separadas.

Itens de suprimento	Número do pedido do suprimento	Vida útil aproximada (Em páginas)	Modelos aplicáveis
Cartucho de toner 	Toner padrão: TN-3422	Aproximadamente 3.000 páginas ^{1 2}	DCP-L5502DN/DCP-L5602DN/ DCP-L5652DN/MFC-L5702DW/ MFC-L5802DW/MFC-L5902DW/ MFC-L6702DW/MFC-L6902DW
	Toner de alto rendimento: TN-3442	Aproximadamente 8.000 páginas ^{1 2}	DCP-L5502DN/DCP-L5602DN/ DCP-L5652DN/MFC-L5702DW/ MFC-L5802DW/MFC-L5902DW/ MFC-L6702DW/MFC-L6902DW
	Toner de altíssimo rendimento: TN-3472	Aproximadamente 12.000 páginas ^{1 2}	DCP-L5502DN/DCP-L5602DN/ DCP-L5652DN/MFC-L5702DW/ MFC-L5802DW/MFC-L5902DW/ MFC-L6702DW/MFC-L6902DW
	Toner de ultra rendimento: TN-3492	Aproximadamente 20.000 páginas ^{1 2}	MFC-L6902DW
Unidade de cilindro 	DR-3440	Aproximadamente 30.000 páginas / 50.000 páginas ³	DCP-L5502DN/DCP-L5602DN/ DCP-L5652DN/MFC-L5702DW/ MFC-L5802DW/MFC-L5902DW/ MFC-L6702DW/MFC-L6902DW

¹ O rendimento aproximado do cartucho é informado de acordo com a especificação ISO/IEC 19752.

² Papel Carta ou A4 somente frente

³ Aproximadamente 30.000 páginas, considerando 1 página por trabalho, e 50.000 páginas, considerando 3 páginas por trabalho [papel A4/carta simplex]. O número de páginas pode variar devido a inúmeros fatores, entre eles tipo e tamanho de mídia.



Se estiver usando Windows®, clique duas vezes no ícone Brother CreativeCenter  em sua área de trabalho para acessar nosso site **GRATUITO**, desenvolvido como um recurso para ajudá-lo a criar e imprimir facilmente materiais personalizados para uso comercial e doméstico, com fotos, texto e criatividade.

Usuários Macintosh podem acessar o Brother CreativeCenter neste endereço:

<http://www.brother.com/creativecenter>

A

ADF (Alimentador automático de documentos).....	20, 24, 25, 29, 39
Automático	
recepção de fax.....	32, 34

B

Bandeja multiuso.....	11, 17
Brother	
Assistência Técnica.....	i
Os Números da Brother.....	i
Para adquirir acessórios e suprimentos.....	i
Perguntas frequentes (Perguntas frequentes).....	i

C

Catálogo de endereços	
usando.....	39
Catálogo de Endereços	
alterando	36
armazenamento	36
Cópia.....	20
configurações.....	22
Correio de voz.....	38

D

Data e hora.....	8
Documento	
como carregar.....	20, 29, 39

E

Envelopes.....	17
Escanear.....	28
Etiquetas.....	17

F

Fax.....	31
atraso de toque.....	35

compatibilidade com linha telefônica..	
.....	32
ID do aparelho.....	31
modo de recepção.....	32, 34
tempo do toque F/T.....	35
Fax, a partir do computador.....	41

I

Imprimir.....	15
Inserindo texto.....	64

L

LCD (Tela de cristal líquido).....	1
------------------------------------	---

M

Mensagens de erro.....	45
Mensagens de manutenção.....	45
Modo de Recepção.....	32, 34

N

NFC (Comunicação por campo de proximidade).....	45
---	----

O

Obstrução.....	56
do papel	57
Obstruções	
documento	56

P

Papel	
como carregar	9

R

Recepção	32, 34
Recepção de fax.....	34

S

Secretária eletrônica externa.....	32
Secretária eletrônica, externa.....	38
Sistemas VoIP.....	32, 38
Solução de problemas.....	43
mensagens de erro e manutenção	45
obstrução de documentos e papéis	56
problemas de fax e telefone	51
problemas de impressão ou escaneamento	54
Suprimentos.....	66

T

Tela de Cristal Líquido (LCD).....	3, 5
Telefones externos e de extensão.....	38

V

Visão geral do Painel de controle.....	1
NFC (Comunicação por campo de proximidade).....	1
Volume.....	8

brother

Visite-nos na Internet
www.brother.com

Estes aparelhos estão aprovados para uso apenas no país de aquisição. As empresas locais da Brother ou seus respectivos revendedores só dão assistência a aparelhos adquiridos em seus próprios países.



D005U4001-00
BRA
Versão A